

# Sitze, Bänke & Gurte





# BEQUEM SITZEN

## AUCH IN DER 2. REIHE



### Universelle Doppelsitzbank

- Vollständig nach den ECE-Anforderungen für M1- und N1-Fahrzeuge geprüft
- Doppelsitzbank mit bequemen Einzelsitzen
- Integrierte 3-Punkt-Sicherheitsgurte
- Seitenverstellung für zusätzlichen Freiraum von 110 mm während der Fahrt
- Längsverstellung und verstellbare Rückenlehne für mehr Fahrgastkomfort
- Zweiteiliger Rahmen mit Stauraum
- ISOFIX-Verankerungen
- Untere Basis für Fahrzeuge ohne doppelten Boden

Doppelsitzbank	59258	3099,-
Armlehne	59259	159,90

Alle Informationen auf Seite 731

Sitzbanksystem Sitz-/Schlafbank	726 – 728
Sitzbank Untergestelle/Gurtböcke	729 – 731
Sicherheitsgurte	732
Fahrerhaus-Sitze/Pilotensitze	739

Schonbezüge	734 – 735
Zubehör für mehr Sitzkomfort	736
Drehkonsolen	737 – 741



1654,-

### Sitzbank Divan 502 – gemütliche Sitzbank

- Sitzplätze für bis zu 2 Personen, da Bankbreite ca. 90 cm
- Kann auch gegen die Fahrtrichtung montiert werden
- Die Neigung der Rückenlehne ist verstellbar
- Beachten Sie bitte: Der Einbau in Fahrzeuge muss vom TÜV abgenommen werden. Wir empfehlen daher, vor dem Einbau Rücksprache mit Ihrer zuständigen TÜV-Stelle zu halten.
- Geeignet für Sprinter, LT, Ducato, Renault und andere Fahrzeuge
- Montage von zwei Beckengurten möglich

Wohnmobilhomologation nach StVZO 76/115/ECE laut Hersteller, Stand 96/38/EC

**Technik-Info Divan Bank:** Die Divan Bank 502 ist ohne Sicherheitsgurte. Sie kann überall montiert werden, wo keine Sicherheitsgurte benötigt werden.

**Ausstattung:** Hochwertiger Schaumstoff mit großer Dichte. Hochwertiger Polyesterbezugstoff. Stabiles Stahlrohrgestell. Zusatzstauraum unter dem Sitz. Der Einbau kann auf einer Bodenplatte oder direkt auf dem Fahrzeugboden (mit oder ohne Gummimatte) erfolgen. Sitzbreite ca. 96 cm, Sitzhöhe ca. 52 cm. Gesamthöhe ca. 125 cm, Gesamttiefe ca. 90 cm. Schlaffläche ca. 96 x 194 cm. Verbreiterung (ca. 30 cm) möglich. Sockelhöhe ca. 21 cm als Stauraum nutzbar.

**Lieferumfang:** Vormontierte Bank mit Schaumstoff und Bezügen, fertig gepolstert, Stoff Grau.

#### Divan 502

Bedienhebel Lehne rechts	59232	1654,-
Bedienhebel Lehne links	59234	1654,-
<b>Holzverkleidung, Dekor Anthrazit für Sitzgestell Divan 502</b>	<b>59221</b>	<b>164,90</b>

Auch gegen die Fahrtrichtung verwendbar.



### Sitzbank Divano 506

- Beachten Sie bitte: Der Einbau in Fahrzeuge muss vom TÜV abgenommen werden. Wir empfehlen daher vor dem Einbau Rücksprache mit Ihrer zuständigen TÜV-Stelle zu halten.

Wohnmobilhomologation nach StVZO 76/115/ECE laut Hersteller, Stand 2005/41/EC

Die Divano Bank 506 ist mit Gurthaltevorrichtung und 2 Dreipunkt Automatikgurten ausgestattet. Verschiebung nach vorne und seitlich möglich (seitliche Verschiebung 27 cm, nach vorne 17 cm).

**Ausstattung:** Hochwertiger Schaumstoff mit großer Dichte. Hochwertiger Polyesterbezugstoff. Stabiles Stahlrohrgestell. Sitzbreite ca. 90 cm, Sitzhöhe ca. 48 cm. Gesamthöhe ca. 129 cm, Gesamttiefe ca. 63 cm. Verbreiterung (ca. 27 cm) möglich. Sockelhöhe ca. 20 cm als Stauraum nutzbar.

**Lieferumfang:** Vormontierte Bank mit Schaumstoff und Bezügen, fertig gepolstert. Mit Verschiebe-Einrichtung nach vorn und zur Seite.

**Divano 506** mit zwei integrierten 3-Punkt Sicherheitsgurten.

Bedienhebel rechts	59236	2469,-
Bedienhebel links	592361	2469,-



### Sitz-/Schlafbank

- Polster zur Liege umklappbar
- Bettengröße: 1870 mm x 1000 mm
- Eine seitliche Armlehne
- Verstellung der Rückenlehne mittels Gleitschienen
- Querschiene (seitliche Verschiebung) um das Bett zu verbreitern
- Wohnmobilhomologation nach StVZO 76/115/ECE laut Hersteller, Stand 2005/41/EC

#### Sitz-/Schlafbank

mit integrierten 3-Punkt Sicherheitsgurten

59242 4240,-

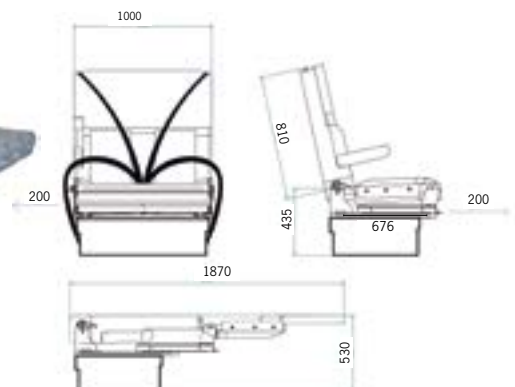

Weitere Sitzbanksysteme finden Sie in unserem Katalog Der Ausbau-Profi

## ① Drehbare Doppelsitzbank

- Mit integriertem 3-Punkt-Sicherheitsgurt für den mittleren Sitz
- Verstellbare Rückenlehne
- Gurtstraffer rechts, passend für Ducato X250-Airbag System
- Drehbeschlag
- Isofix-Verankerung für den mittleren Sitzplatz
- M1-zugelassen nach CE-Regelungen R14 und R17 zum Einbau im DUCATO X250 Fahrerhaus

Modell 650, Bezug Schwarz/Grau 59252 3199,-

## ② Drehbarer Einzelsitz

- Verstellbare Rückenlehne
- Gurtstraffer passend für Ducato X250-Airbag System
- Drehkonsole und Sitzneigungsverstellung
- M1-zugelassen nach CE-Regelungen R14 und R17 zum Einbau im DUCATO X250 Fahrerhaus

Modell 610, Bezug Schwarz/Grau 59254 1775,-



Standard Sitzbezug in Schwarz/Grau

## Sitzbanksystem SK7 – Verlängern Sie Ihren Schlafraum ins Fahrerhaus

Die Lösung, wenn Sie den Raum voll ausnutzen wollen.

Fahrer- bzw. Beifahrersitz umdrehen, SK 7 Bank ausklappen und Sie haben ein bequemes Bett mit 190 cm Länge. Tagsüber ist es ein komfortabler Sitzplatz für 2 Personen mit 2 integrierten Dreipunktgurten. Mittels Querverschiebeeinrichtung und Zusatzpolster kann die Schlaflfläche auf 120 cm verbreitert werden. Verstellbare Neigung von Sitzfläche und Lehne für individuell angepassten Sitzkomfort.

**Geeignet für Sprinter, LT, Ducato, Renault und andere Fahrzeuge.**

Fest montierte Sitzbank mit 2 integrierten Dreipunktgurten, die an einer starren Gurtsäule befestigt sind. Das Bett wird aus der Bank gebildet. Mit Querverschiebeeinrichtung für Bettverbreiterung bis 1,20m. TÜV Bestätigung für Wohnmobilm Zulassung wird vom Hersteller mitgeliefert.

**Technik-Info SK 7:** Einbau ins Fahrzeug auf Bodenplatte (mit oder ohne Isolation). Bei isolierter Bodenplatte muss im Bereich der Gurtraverse mit Holz unterfüttert werden.

**Maße:** Sitzbreite 950 mm, Sitzhöhe ca. 590 mm. Gesamthöhe ca. 1250 mm. Gesamttiefe ca. 900 mm. Schlaflfläche ca. 960 x 1880 mm. Verbreiterung um ca. 200 mm möglich. Sockelhöhe ca. 210 mm (als Stauraum nutzbar).

**Lieferumfang:** Vormontierte Bank auf Montagekonsole, fertig gepolstert mit Schaumstoff und Bezügen, incl. 2 Drei-Punktgurten. Mit Querverschiebeeinrichtung für Bettverbreiterung bis 1200 mm (ohne Zusatzpolster). Polster Grau

Linkslenker 59240 3370,-

**Zusatzpolster** für SK7 Banksystem (59240) zur Abdeckung der Bettverbreiterung 59241 304,-

Wohnmobilm homologation nach StVZO 76/115/ECE laut Hersteller, Stand 2005/41/EC



3370,-

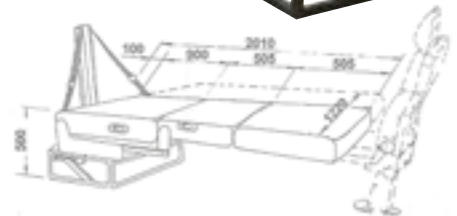

## Pilotensitz für den Fahrgastraum

- Mit integrierten 3-Punkt-Sicherheitsgurten
- Unterschiedliche Sitzhöhen realisierbar
- Verstellbare Rückenlehne, Armlehnen und Kopfstützen
- Rückenlehne vorklappbar zum bequemen Einstieg
- Mit M1 Klassifikation, geeignet für den Einbau im Pkw oder Reisemobil
- Erfüllt die aktuellen Normen für Sicherheit gültig ab 1.11.2014 ECE14, ECE17

Eurosit A 400 mit 2 Armlehnen (ohne Sitzkufen)

Gurt links, Grau 59372 1199,-  
Gurt rechts, Grau 59371 1199,-

**Sitzsockel in unterschiedlichen Höhen inkl.**

**Bodenschienenadaption** für 59379

(Sie benötigen 2 Stück: jeweils 1 rechten und 1 linken Sockel pro Sitz):

**Sitzkufe Höhe 23 cm (Sitzhöhe 41 cm)**

links 59366 137,90

rechts 59365 137,90

**Sitzkufe Höhe 28 cm (Sitzhöhe 46 cm)**

links 59368 137,90

rechts 59367 137,90

**Sitzkufe Höhe 33 cm (Sitzhöhe 51 cm)**

links 59370 142,90

rechts 59369 142,90



**Vario 3000 Sitzsockel** zur Befestigung Sitz A 400 auf Reimo Bodengleitschiene Grizzly. inkl. Sockelarretierung 58194 407,-

**Gleitschiene zweireihig** zur Befestigung obiger Sitze oder mehrerer Sitze hintereinander. Je Sitz wird ca. 1 Meter Sitzschiene benötigt

Länge 2,40 m 59379 376,-

Länge 3,00 m 593791 459,-

**Spezialkleber** zur Verklebung der Bodenschiene mit der Karosserie. Benötigt werden mind. 2 Kartuschen je Meter Schienenlänge.

Kartusche 600 ml 593795 28,95



Einbau geprüft für: VW T5, MB Sprinter, VW Crafter, Ducato/Jumper/Boxer, Ford Transit bis 2014

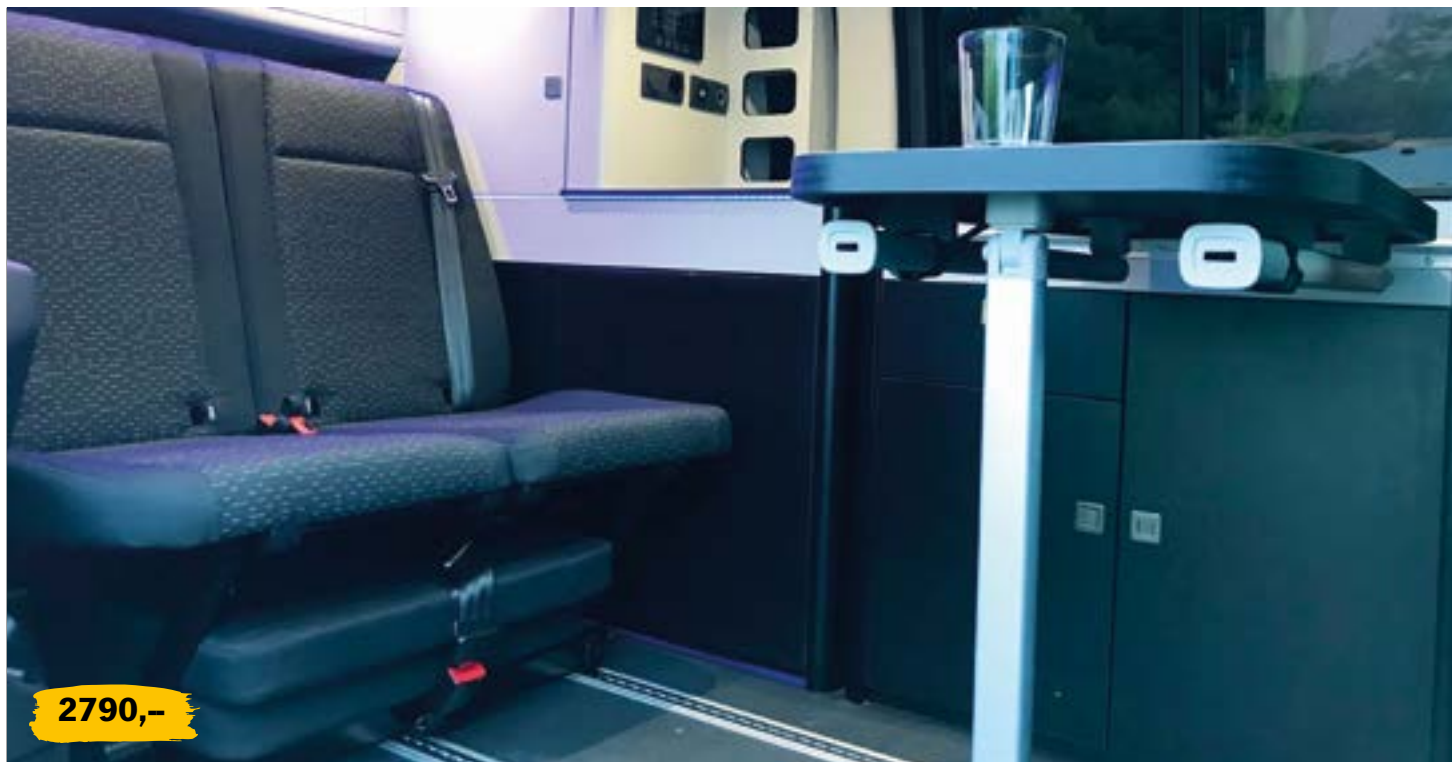

2790,-



## Aguti S2 Schlafbank mit integrierter Kopfstütze G2000

Gurtintegrierte Sitzbank, die durch einfaches Umlegen des Rückens zur Schlafbank umgebaut werden kann.

- In Sitzposition ergonomisch angepasster Winkel
- Integrierte Sicherheitsgurte pro Sitzplatz
- Hochwertige Formschäume mit seitlicher Unterstützung inkl. Isofix Halterung
- Einzeln verstellbare Rückenlehne
- Adaption auf original Schienensysteme Vito/V-Klasse/PSA mittels Adapter (optional erhältlich)
- Die gesamte Bank kann in den Schienen verschoben werden oder ist komplett entnehmbar
- Jeder Sitz kann einzeln abgeklappt werden
- Im geklappten Zustand ist die Liegefläche komplett eben
- Die Gurtschlösser tauchen unter der Liegefläche ab

Sitzbank welche mittels weniger Handgriffe zur Schlafbank umgebaut werden kann.

**Liegefläche:** Länge 1,86 m inkl. Beinauflage, ohne Beinauflage Länge 1,26 m, Breite pro Sitzplatz 0,5 m

Farbe Sitzbezüge Anthrazit gemustert

59656

2790,-



Weitere Sitzbanksysteme finden Sie in unserem Katalog Der Ausbau-Profi



## Aguti Adapter für Schlafbank S2

Passend für Original PSA Schienensystem

59658 672,-

Passend für Original Mercedes Schienensystem

59659 534,-

## Aguti Beinauflage für Schlafbank S2

Bezogen rechts und links.

**Abmaße:** (L x B) 60 cm x 50 cm

59657 879,-



### Gurtbock für 2 Personen Standard Kit

- Optimierung der Warmluftverteilung durch die Positionierung der Combi in der Fahrzeugmitte

Der Gurtbock wird auf dem Längsträger des Fahrzeuges positioniert, in Längsrichtung ist die Position variabel. Die Befestigung erfolgt mittels Verschraubungen durch den Fahrzeugboden. Das Gewicht des Gurtbockes ohne Befestigungsteile liegt jeweils zwischen 12,5 und 13,5 kg.

**Lieferung komplett mit Befestigungsmaterial und Sicherheitsgurten.**

① **Für Citroen Jumper Kastenwagen mit Radstand 4,035m**

Bessere Nutzung des Stauraums durch Integration der Truma Combi in die Sitzbank, innerhalb der Gurtverankerungsstruktur.

59104 1050,--

② **Gurtbock Ford Transit Standard Kit H=1114,5 mm**

59105 832,--

③ **Gurtbock Ford Transit Standard Kit H=1264,5 mm**

59106 853,--

**Gurtbock Renault Master Standard Kit**

(ohne Abbildung)

H=1264,5 mm 59107 919,--



### Der Campersitz „Max“

- Komfortable Alternative zur Drehkonsole
- Keine TÜV Abnahme notwendig
- Tragkraft bis 150 kg
- Einfache Montage in bestehende Fahrzeugschienen
- Regional entwickelt und produziert



Der Campersitz Max besteht aus einer bequemen gepolsterten Sitzfläche aus zertifiziertem ÖkoTex mit hochwertigem, waschbarem Bezug und wird in weniger als zwei Minuten auf 2 Edelstahlschienen montiert. Die Schienen sind in Breite und Höhe individuell verstellbar und geeignet für alle auf Schienen montierte Fahrer- und Beifahrersitze in Vans, Bussen und Transportern verschiedenster Marken. Verwendung nur bei stehendem Fahrzeug.

Abmessungen:

Schienenabstand 36,5 - 45,5 cm, Schienenbreite 2 cm, Höhe 21 - 26 cm

Hellgrau/Grau 59000 199,--



### Ausklappbares Easy Bett

- Kompatibel mit Truma Combi

Easy Bed ist ein zusätzliches Klappbett für den schnellen Einbau in Ihr Fahrzeug. Mit einem Netz aus leichtem und widerstandsfähigem Material wird Easy Bed einfach an der Holzbasis der Sitzbank verankert und bleibt somit unabhängig von der Gurtstruktur. Mit den neuen Teleskopbeinen ist Easy Bed für Kastenwagen und Reisemobile mit Doppelboden sowie Minivans geeignet.

**Technische Daten:** Breite 724 mm, Höhe 500 mm, Gesamttiefe 1217 mm, Gewicht 10 kg. 59664 496,--



# 3-PUNKT-GURTBOCK



## Universal Gurtböcke für 2 Personen

Geprüft im Fahrzeug (Homologation) für Fiat Ducato/Citroën Jumper/Peugeot Boxer (ab 2006), Opel Movano ab 2021. Geprüft im Fahrzeug nach ECE R14.06/07.

Eine Abnahme beim TÜV nach § 21 (Einzelabnahme) ist notwendig. Eine vorherige Klärung der Montagesituation im Fahrzeug mit dem TÜV wird empfohlen.

Die Gurtböcke werden jeweils auf dem Längsträger des Fahrzeuges positioniert, in Längsrichtung ist die Position variabel. Die Befestigung erfolgt mittels Verschraubungen durch den Fahrzeugboden. Das Gewicht des Gurtbockes ohne Befestigungsteile liegt jeweils zwischen 12,5 und 13,5 kg.

Lieferung jeweils komplett mit Befestigungsmaterial und Sicherheitsgurten.

Es gibt 3 verschiedene Grundtypen:

- ① **Typ 1: Für Fiat Ducato X250/X290 Kastenwagen/Kombis:**  
Gurtbock-Kit normal 59101 529,-
- ② **Typ 2: Für Fiat Ducato X250/X290 Chassis mit hohem Leiterrahmen:**  
Gurtbock-Kit normal 59103 565,-  
Gurtbock-Kit erhöht (83 mm höher) 59515 544,-
- ② **Typ 3: Für Fiat Ducato X250/X290 Chassis mit Flachrahmen:**  
Gurtbock-Kit normal 59102 555,-  
Gurtbock-Kit erhöht (83 mm höher) 59516 570,-

## Passendes Zubehör zu den Universal Gurtböcken

- ③ **Kopfstützen Kit**  
Lieferumfang: 2 gewölbte Kopfstützen inklusive Befestigungsplatte 595008 299,-
- ④ **Isofixhalterung**  
Für normale Gurtböcke 59536 156,-  
Für Gurtböcke mit zentralem Bein 59531 142,-

Geprüft nach Reisemobil-Norm

## Gurtbock für Ducato, Boxer, Jumper

- Zum nachträglichen Einbau ins Reisemobil
- Einbau für Fiat Ducato, Peugeot Boxer, Citroën Jumper
- Mit Automatik-3-Punkt-Gurten (für Kindersitze geeignet)
- Gurte werden verdeckt in der Säule geführt, kein Verdrehen möglich
- Freitragende Konstruktion ohne Querstreben erhält den Stauraum im Staukasten
- Geprüft nach geltenden EG-Richtlinien auf starrer Platte
- Bisherige Sitzbank wird weiterverwendet, Einbau eintragungspflichtig
- Mit Gutachten für M1 Reisemobile: Abnahme nach § 21 notwendig.
- Befestigung am Fahrzeugboden:  
Nicht im Lieferumfang enthalten.  
(Einbau bitte mit Ihrem örtlichen TÜV abklären)



Maße: B 99 x T 56 x H 107,5 cm,  
Sitzhöhe ohne Auflage: 35 cm,  
Gewicht ca. 4 kg 59560 949,-

Maße: B 88 x T 56 x H 107,5 cm,  
Sitzhöhe ohne Auflage: 35 cm,  
Gewicht ca. 40 kg 59561 949,-

Geprüft auf der starren Platte nach Regelung 76/115 Stand 96/38 und 2005/41. Abnahme nach § 21 (Einzelabnahme).



## Untergestell Divano 505, inkl. 2x 3 Punkt Sicherheitsgurt

Zur Bodenbefestigung werden 5 Stück Sechskantschrauben M12 UNI5739 empfohlen.  
Sitzhöhe ohne Auflage: 21 cm, Gewicht ca. 28,6 kg 592360 755,-



Geeignet für Fahrzeuge mit Zulassung als PKW oder Sonder-KFZ Wohnmobil.

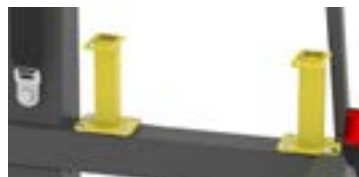
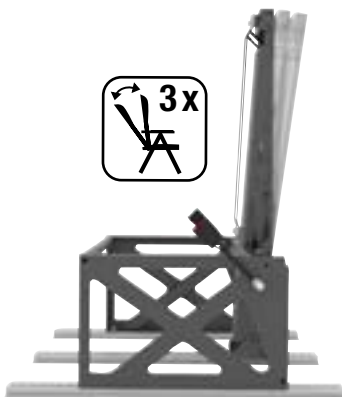

Inklusive Isofix-Halterungen



### Universal Gurtbock für flexiblen Einbau

Modular aufgebauter Gurtbock für 2 Personen mit integrierten Dreipunktgurten und Isofix-Halterungen, erweiterbar mit geprüften Kopfstützen. Für besseren Sitzkomfort kann die Rückenlehne leicht schräg gestellt montiert werden. Für Fahrzeuge mit Höhensprung zum Fahrerhaus oder Podest ist ein optionales Erhöhungskit lieferbar.

Der Gurtbock wird mittels dreier Aluminiumschienen im Fahrzeug verbaut und kann deshalb bei Bedarf wieder einfach ausgebaut werden. Die Aluminiumschienen werden mit dem Fahrzeugboden verklebt und im hinteren Bereich zusätzlich verschraubt.

Ein Gutachten über die Prüfung nach ECE R14.07 (Sicherheitsgurtverankerungen), ECE R17 (Sitzfestigkeit) und ECE R16 liegt bei.

Es dokumentiert die Prüfung im Ford Transit und verweist darauf, dass die Prüfungen auf andere Fahrzeuge übertragen werden können. ("the results are representative also for other types of vehicles").

Wir empfehlen die vorherige Klärung der Montagesituation mit dem zuständigen TÜV.

① **3-Punkt Gurtbock 900mm, Stahl, mit verstellbarer Rückenlehne in 3 Positionen**  
**Lieferumfang:** Gurtbock, 2 Dreipunktgurte, Isofix-Halterungen, Rückenlehne mit Halterung für Kopfstützen  
**595010 1199,-**

② **Erhöhungskit für zusätzliche 120 mm Höhe**  
**595002 111,90**

③ **Sitzpolster, Lieferumfang mit Bezug und Kopfstützen**  
**595005 569,-**

**Installationskit bestehend aus:**  
 3x Aluminiumprofile Länge jeweils 1250 mm, Befestigungsmaterial für Profile, Kleber  
**595006 434,-**

### 2-Punkt-Gurtbock für VW Crafter und MAN TGE ab 2016

Jedes Kit enthält ein oberes Gurtgestell mit vormontierten Sicherheitsgurten, Bodenverankerungsbügel, einen Schraubensatz zur Befestigung am Fahrgestell und eine Montageanleitung. Alle Komponenten des Volkswagen Crafter Smart Kits sind gemäß den geltenden Vorschriften zugelassen. Optional sind auch Kopfstützen verfügbar.

**Lieferumfang:** 2-Punkt-Gurtbock inkl. Verankerungsklammern, Sicherheitsgurten und Befestigungsschrauben

**59111 679,-**



Passendes Zubehör zu den Universal Gurtböcken

**Kopfstützen Kit Lieferumfang:**  
 2 gewölbte Kopfstützen inklusive Befestigungsplatte  
**595008 299,-**

### Universelle Doppelsitzbank

- Vollständig nach den ECE-Anforderungen für M1- und N1-Fahrzeuge geprüft
- Doppelsitzbank mit bequemen Einzelsitzen
- Integrierte 3-Punkt-Sicherheitsgurte
- Seitenverstellung für zusätzlichen Freiraum von 110 mm während der Fahrt
- Längsverstellung und verstellbare Rückenlehne für mehr Fahrgastkomfort
- Zweiteiliger Rahmen mit Stauraum
- ISOFIX-Verankerungen
- Untere Basis für Fahrzeuge ohne doppelten Boden



Für Fahrzeuge ohne doppelten Boden. Die einzeln verstellbaren Sitze sind auf Führungen montiert, die sowohl eine Quer- als auch eine Längsverstellung ermöglichen und so für mehr Komfort während der Fahrt sorgen. Die Sicherheitsgurte sind in die Rückenlehnen integriert. Das Produkt ist vollständig nach den ECE-Anforderungen für M1- und N1-Fahrzeuge geprüft. Armlehne optional erhältlich.

**Doppelsitzbank 59258 3099,-**  
**Armlehne 59259 159,90**



Technische Abmessungen finden Sie auf: [www.reimo.com](http://www.reimo.com)



# SICHERHEITSGURTE FÜR CAMPER UND WOHNMOBILE

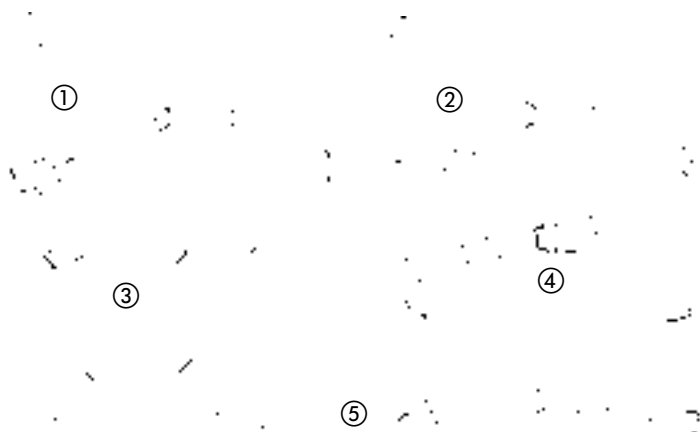

- ① **3-Punkt-Automatik-Sicherheitsgurt, universell einsetzbar.**  
Gurtlänge 4 m, kürzbar. Schlossgurt einstellbar von ca. 35 - 60 cm.  
Incl. Befestigungsschrauben und Kleinteilen **58151 60,60**
- ② **3-Punkt-Automatik-Sicherheitsgurt für Variotechbänke 3000**  
**Automatikgurt, falls die Gurtrolle senkrecht montiert werden muss.**  
Gurtlänge 4 m, Schlossgurt ca. 20 cm. Incl. Befestigungsschrauben und Kleinteilen **58118 55,-**
- ③ **3-Punkt-Spezial-Sicherheitsgurt. Wenn zwischen oberem Gurtpunkt und Sitzplatz eine Möbelzeile montiert ist.**  
Gurtlänge 3,6 m. 2 Gurtpeitschen längenverstellbar, ca. 30 - 60 cm.  
Incl. längsverstellbaren Beckengurtadapter. Notwendig, falls in einer Fahrposition der 3-Punktgurt nicht eingesetzt werden kann.  
Incl. Befestigungsschrauben und Kleinteilen **58150 92,90**  
Wie ③, jedoch mit waagrecht zu montierender Gurtrolle zur Nachrüstung des 3. Sicherheitsgurtes z.B. bei Familybänken T5 **58149 104,50**
- ④ **Beckengurt überlang für den mittleren Sitzplatz bei PKW-Zulassung, für Fahrzeuge mit Erstzulassung vor 2005; oder bei Wohnmobilzulassung, 2 x pro Bank (äußere Sitzplätze), wenn keine 3-Punktgurte außen verwendet werden können (z.B. in Kastenwagen).** Gurtlänge 150 cm mit verstellbarem Schlossgurt von 30 - 60 cm **58152 29,90**
- ⑤ **Automatikbeckengurt mit verstellbarem Schlossgurt**  
Gurtlänge 150 cm, Schlossgurt von 30 - 60 cm **58153 46,90**

## Zubehör Sicherheitsgurte

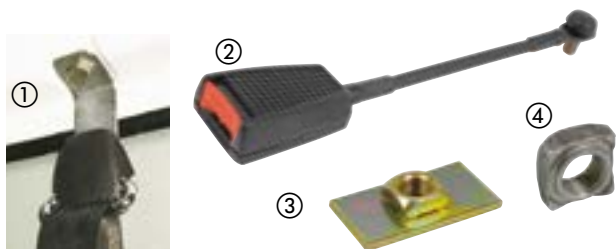

- ① **Gurtabhangung**  
Zur Montage des Sicherheitsgurts mittig ber dem hinteren Fenster. Standard, gekrpft fr VW T4 **58050 17,90**  
gerade, VW T5 **58051 17,90**
- ② **Gurtpeitsche fr S-Sitze VW T4** (Fahrer- oder Beifahrerseite)  
Erforderlich bei nachtraglicher Montage von Drehkonsolen im VW T4. Lange: 310 mm **58046 28,25**
- ③ **Gewindeplatte 60 x 30 mm**, um Gewinde fr Sicherheitsgurte an vom Fahrzeughersteller vorgesehenen Punkten einzuschweien. **58052 6,40**
- ④ **Einschweimutter** mit Feingewinde **58045 2,95**

## Gurtadaptionen fr VW T5 Kastenwagen ab Bj. 3/06

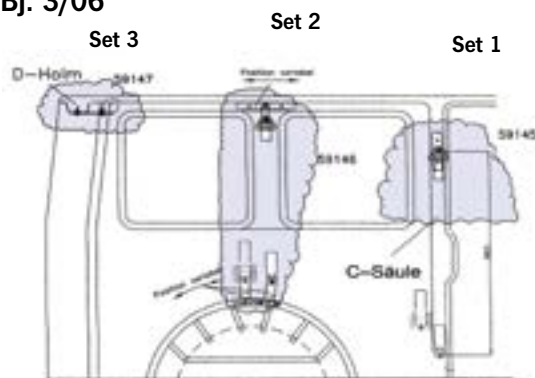

- Fr 3-Punkt-Gurt
  - Zur Nachrstung der Gurtverankerungspunkte am VW T5 Kastenwagen
  - Passend fr kurzen und langen Radstand
  - Lieferung erfolgt ohne Gurte, passend fr 1 Seite
- |   |                    |
|---|--------------------|
| <b>Set 1:</b> an der C-Saule links oder rechts         | <b>59145 37,40</b> |
| <b>Set 2:</b> ber dem hinteren Radkasten li. od. re.   | <b>59146 205,-</b> |
| <b>Set 3:</b> am D-Holm oben in Verbindung mit dem Gurt | <b>58149 67,70</b> |





**Pilotensitz S 5.1**

- Integrierte Kopfstütze
- Der Klassiker

**Abmessungen:** Höhe 92 cm, Lehnenhöhe 82 cm, Sitzbreite mit Armlehnen 62 cm, Sitztiefe 52 cm

**Pilotensitz S 6.1**

- Mit höhen- und neigungs-verstellbarer Kopfstütze

**Abmessungen:** Höhe (inkl. Kopfstütze) 96-106 cm, Lehnenhöhe (inkl. Kopfstütze) 79-90 cm, Sitzbreite mit Armlehnen 62cm, Sitztiefe 52 cm

**Pilotensitz S 8.1**

- Ausgeprägte Seitenführungen und weiche Schaumteile
- Rückenlehnen-schnellverstellung
- Höhenverstellbare Armlehnen
- Mit höhen- und neigungs-verstellbarer Kopfstütze

**Abmessungen:** Höhe (inkl. Kopfstütze) 94-105 cm, Lehnenhöhe (inkl. Kopfstütze) 79-90 cm, Sitzbreite mit Armlehnen 62 cm, Sitztiefe 53 cm

**Pilotensitz S 9.1**

- Integrierte Kopfstütze
- Ausgeprägte Seitenführungen und weiche Schaumteile
- Der Komfortsitz
- Rückenlehnen-schnellverstellung
- Höhenverstellbare Armlehnen

Rückenlehnenhöhe und Kopfstütze nach neuer EG-Norm.  
**Abmessungen:** Höhe 92 cm, Lehnenhöhe 82 cm, Sitzbreite mit Armlehnen 62 cm, Sitztiefe 53 cm.

**Pilotensitz S 10.1**

- Armlehnen in Rückenlehne integriert – so entsteht ein größerer Durchgang in den Wohnbereich bei maximaler Sitzbreite
- Schnellverstellung der Rückenlehne in Segmenten von >2°
- Mit Sitzneigungs-verstellung vorn
- Integrierte Kopfstütze



**Achtung:**

Sportcraft-Sitze dürfen in Deutschland für Reisemobile und PKW verwendet werden, wenn keine Sitzplatzerkennung im Fahrzeug besteht. Außerhalb Deutschlands muss die Verwendung mit dem regionalen TÜV geklärt werden.

Modell	ca. Gewicht	Farbe Tavoc 2 Grau/Schwarz		Farbe Ara Schwarz/Grau		Farbe Atlantic Blau	
Pilotensitz S 5.1	17 kg	592054	559,-	592055	559,-	592053	559,-
Pilotensitz S 6.1	18 kg	592103	649,-				
Pilotensitz S 8.1	18 kg	592131	649,-	592132	649,-		
Pilotensitz S 9.1	18 kg	592145	590,-	592146	590,-	592144	590,-
Pilotensitz S 10.1 Fahrerseite	18 kg	594054	1025,-	594056	1025,-		
Pilotensitz S 10.1 Beifahrerseite	18 kg	594055	1025,-	594057	1025,-		

**Zubehör für Sportcraft Van-Sitze**  
 Sitzheizung 59165 245,-  
 Lordosenstütze 591651 35,95  
 Bitte bei Neubestellung mitbestellen, da nicht nachrüstbar.

**Relax Seat System – Elektrisch ausfahrbare Fußstütze**

- Speziell für Kastenwagen entwickelt, um den Platz vor dem Beifahrersitz zu nutzen und den Komfort zu erhöhen
- Schnelle Montage ohne Demontage des Kabinensitzes
- Geringes Gewicht

Nur mit den originalen Kabinensitzen und ausschließlich mit dem Fahrzeug in Parkposition zu verwenden.

Wird unter dem Originalsitz montiert, ohne ihn ausbauen zu müssen. Kompatibilität mit produzierten Sitz des Fiat Ducato X250 Bj. 2006 bis 2019 und dem Fiat Ducato X 290 Bj. 2014 bis 2019.w.

Zertifiziert in R14 in Kompatibilität mit der CTA-Drehplatte P/N 9PG0023000V01 für Fiat Ducato.

Zertifiziert in R17 in Kompatibilität mit FIAT DUCATO / CITROEN JUMPER / PEUGEOT BOXER Sitzen und CTA / FIAT / AGUTI und Drehplatten mit einem maximalen Gewicht von 15 kg.

**Lieferumfang:** Relax Seat System mit elektrisch ausfahrbarer Fußstütze für Beifahrersitz, Montagekit und WI-FI-Fernbedienung

59649 579,-



# SCHONBEZÜGE FAHRER- UND BEIFAHRESEITE



**CARBEST**  
INNOVATIONS FOR MOBILE LIFE



Kopfstützenkappe aus Schaumstoff

## Integral Schonbezug für Fiat Ducato

- Hochwertige, sehr elegante Ausführung
- Bezug Kunstleder und Mikrofaser
- Für Fahrer- und Beifahrersitz
- Reißverschluss am Rückenpolster
- Mit Kopfstützenkappe aus Schaumstoff

### Sitzbezug „easyfit“ Fiat Ducato ab Bj. 2007

① Kunstleder Beige/ Mikrofaser Grau  
pro Paar **943560** **235,-**

### Für Fiat Ducato ab Bj 2014, inkl.4x Armlehnen Schonner

② Kunstleder Schwarz/Mikrofaser Grau + Schonner für Lehnen  
pro Paar **943561** **207,-**

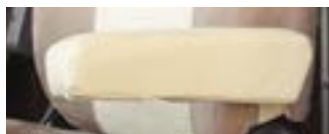

### Schonbezug für Armlehne

Kunstleder Beige  
links **592352** **64,60**  
rechts **592353** **64,60**

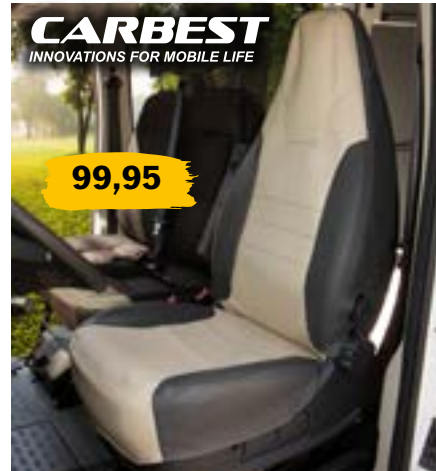

**99,95**

## Schonbezug für Fiat Ducato

- Premium-Qualität
- Kunstleder, Farbe Grau-Beige
- Für Fahrer- und Beifahrersitz

Schonbezug für Fiat Ducato ab Bj. 2007, mit Kopfstützenkappe aus Schaumstoff

**943562** **99,95**

Schonbezug für Fiat Ducato ab Bj. 2014

**943563** **99,95**

## Schonbezug für Armlehne

ab Bj. 2007, 1 Paar

**943564** **29,95**



Bezug Anthrazit/Hellgrau angewendet auf Fiat Ducato Standardsitz



Bezug Beige/Sand angewendet auf Mercedes Sprinter Aguti-Sitz

## Velour-Schonbezüge für Fahrerhaussitze – 2-teilig

- Hautsympatischer Velourbezug
- Angenehmer Sitzkomfort

Universell passende Schonbezüge für Original Fahrzeugsitze, vornehmlich ausgerichtet auf Fiat Ducato und Mercedes Sprinter. Schützt die wertvollen Originalpolster vor Verschmutzung und Abnutzung. Material: Alcatraz Velours-Lederimitat, 100% PL, mit FC-Ausrüstung (schmutz- und fleckabweisend), bis 30° waschbar. Nicht anwendbar bei Ford und Renault Master.

### Für Fiat Ducato Typ 250 ab 2007, Typ 290 ab 2014

Farbe Anthrazit/Hellgrau **943301** **119,-**

Farbe Beige/Sand **943307** **119,-**

### Passender Schonbezug für Armlehne (1 Paar)

#### Für Fiat Ducato ab 07

Farbe Anthrazit/Hellgrau **943305** **49,-**

Farbe Beige/Sand **943308** **49,-**

#### Für Aguti-Sitz Mercedes Sprinter

Farbe Anthrazit/Hellgrau **943306** **49,-**

Farbe Beige/Sand **943309** **49,-**

Für Sitze mit aufgesteckten Kopfstützen

**159,90**



## Frottee-Schonbezug

passend z.B. für Fiat Ducato, Citroën Jumper, Peugeot Boxer und ähnliche Fahrzeugsitze. Für Hymer, Dethleffs, Carado, Adriatik, TEC, LKC, Hobby, Challenger, Sunlight etc.

**Dunkelblau/Grau** mit Kopfstütze und Armlehnen. Set für Fahrer- und Beifahrerseite.

2 Stück **943591** **159,90**

passend für Aguti Sitze

2 Stück **943592** **149,90**



**HINDERMANN**

## Frottee-Schonbezug

Einfacher und preiswerter Überwurf zum Schutz vor Verschmutzung und Abnutzungserscheinungen auf Ihrem Fahrzeugsitz. Einfach über die Kopfstütze ziehen und über den Sitz ausbreiten.

Hellgrau **94357** **47,50**

Anthrazit **94358** **47,50**



Dark-grey  
Foto zeigt VW T6

Hawaii Dream  
Foto zeigt Fiat Ducato

Magic Forest  
Foto zeigt VW T6  
California Beach

Magic Forest  
Foto zeigt Citroën  
Campster

## Sitzbezüge

- Passgenau
- Waschbar
- Fleckenschutz
- Strapazierfähig
- Atmungsaktiv



Passgenaue Sitzbezüge für verschiedene Fahrzeugmodelle. Jeder DriveDressy Schonbezug sitzt wie eine zweite Haut. Speziell für Schonbezüge entwickeltes Material ist waschbar bei 30°C, reißfest und strapazierfähig, flammenhemmend und atmungsaktiv. Ob Stellräder, ISOFIX oder Airbag – wir achten genau darauf, welche Funktionen deine Sitze haben. Einfache Befestigung für jeden Sitztypen, die immer mit Klettverschlüssen, Haken oder ganz ohne Hilfsmittel auskommt.

### Einzigartiges 3-lagiges Material

**Obere Schicht:** Nachhaltige, robuste Kunstfaser aus PET

**Mittlere Schicht:** 3 mm Schaumstoffpolster für extra Komfort

**Untere Schicht:** Netzartige Schutzschicht für mehr Rutschfestigkeit

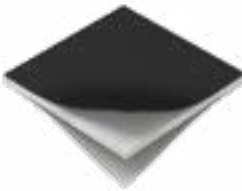

Set Fahrer und Beifahrer					
Fahrzeugtyp	Armlehnenbezüge	Dekor			Preis
		Dark-grey Art-Nr.	Hawaii Dream Art-Nr.	Magic Forest Art-Nr.	
Fiat Ducato >14, Citroën Jumper, Peugeot Boxer	4	94379	94380	94381	399,-
Citroën Campster/Vanster, Toyota Crosscamp, Citroën Spacetourer	2 (Innenseite)	94382	94383	94384	399,-
VW T6/6.1 Transporter	4	94385	94386	94387	399,-
VW T6/6.1 California (Ocean, Coast, Beach)	4	94388	94389	94390	399,-
Mercedes Polo	2 (Innenseite)	94391	94392	94393	399,-
Renault Trafic >2015	4	94394	94395	94396	399,-

Rückbankbezug					
Fahrzeugtyp	Kopfstützenbezüge	Dekor			Preis
		Dark-grey Art-Nr.	Hawaii Dream Art-Nr.	Magic Forest Art-Nr.	
Citroën Campster/Vanster, Toyota Crosscamp, Citroën Spacetourer	2	943821	943831	943841	255,-
VW T6/6.1 California (Ocean, Coast)	2	943881	943891	943901	255,-
VW T6/6.1 California (Beach)	3	943882	943892	943902	275,-
Mercedes Polo	2	943911	943921	943931	255,-



## Schonbezüge für Ford Sitze ab 2014

### Für alle Ford Sitze ab 2014

Lieferumfang: 2 Sitzbezüge mit integrierter Kopfstütze, 4 Bezüge für die Armlehne.

Material: Kunstleder/Stoff.

Farbe: Schwarz/Dunkelgrau

943565

209,-

## ZUBEHÖR FÜR MEHR SITZKOMFORT

**DOMETIC**

**369,-**

### MagicComfort MSH 300 – Sitzheizung aus Carbon

- Einfacher Einbau
- Superschnelles und regelbares Heizen
- 3 Heizstufen von 10 bis 70 Watt
- Zuschneidbare Carbon Heizelemente

Sitzeinlagen mit Kohleheizung für den Fahrer- und Beifahrersitz, heizen schnell auf und sorgen sofort für Wärme. Einfache Bedienung durch ergonomische Drucktaste mit LED Display.

Eingangsspannung (DC) 12 V, Nenneingangsleistung (DC) 140 W, Maße: B 270xH 580xT 2 mm. Gewicht: 1,32 kg

4 Stück **59006** **369,-**



**149,-**

### carbaset Vario – Sitzheizungs-Nachrüstset für einen Sitz

- Stufenlose Regelung von 0–5 mit 10 Einstellmöglichkeiten
- Nachtdesign in Weiß
- Geringe Einbautiefe, sehr flache Konstruktion
- Deutlich sichtbar durch permanente Beleuchtung
- Zweifarbige Statusanzeige (Rot / Blau für Ein / Aus)
- Geringer Stromverbrauch durch elektronische Steuerung
- Regelung mit Thermostatfunktion: heizt sofort mit 100 % Leistung
- Leistung auf jeder Reglerstellung, danach konstante Temperatur je nach gewählter Stufe

#### Lieferumfang für 1 Sitz:

Je 1x carbomesh Vario 22 (22x50cm) für Sitz und Lehne  
Abspannung quer, 1 Kabelsatz, 1 Schalter rund (5-stufig mit Drehrad)  
Einbauanleitung **59011** **149,-**

### Rücken-Aktiv-Polster

- Perfekte Belüftung und Rückenentlastung für Unterwegs
- Für gesunde Beweglichkeit
- Einfach anzubringen durch praktisches Befestigungssystem
- Atmungsaktiver 3D-AirMesh-Bezug mit seitlichen Reißverschluss
- Waschbar bis 60°

Rückenpolster mit Lamellen-Federkern für mehr Belüftung und Entlastung. Mit eingebautem Rückentraining. Einsatz in allen Reisefahrzeugen, auch bei Sitzen mit Seitenairbag. Auch für Bürostühle geeignet.

Maße: L: ca. 60 x B: ca. 30 cm.

Farbe Schwarz.

**93009** **40,90**



**Froli**

### CUP-IN Cupholder für VW T5/T6 + Mercedes V-Klasse



Der praktische Getränkehalter kann ohne großen Aufwand oder zusätzliches Werkzeug an verschiedenen Armlehnen im Fahrzeug befestigt werden. So sind Flaschen, Becher oder Dosen immer sofort griffbereit.

Die Kombination aus keramisch beschichtetem Metall in der Farbe Titanium matt und schwarzem Polyamid verleiht dem CUP-IN seine kompakten und stabilen Eigenschaften. Der CUP-IN ist optimal für Behälter mit einem Durchmesser zwischen 65 und 80 mm und einer Mindesthöhe von 95 mm.

① **Für breite Armlehnen:** Der Getränkehalter ist nicht geeignet für die Original-Armlehnen im VW T5..  
Maße: 88 x 165 x 96 mm. Gewicht 220 g.

1 Stück **46220** **30,95**

② **Für schmale Armlehnen:** mit einer Mindesthöhe von 45 mm und maximaler Breite von 58 mm. Optimal auf Armlehnen von VW T5/T6 Sitzen aber auch Armlehnen von z.B Mercedes Viano.

1 Stück **46206** **37,95**



**80,95**

**CARBEST**  
INNOVATIONS FOR MOBILE LIFE

### Massageauflage

Mit 4 Shiatsu Massageköpfen mit Wärmefunktion & Vibration, automatische Abschaltung nach 15 min. Für Massage von Rücken und Sitzfläche, auch als Auflage auf einem stabilem Campingsessel zu verwenden, sofern Zugang zu 12 V vorhanden.

**Massagesitz** inkl. 12 V Adapter, 30 Watt. **94348** **80,95**

*Darf nicht beim Fahren verwendet werden!*

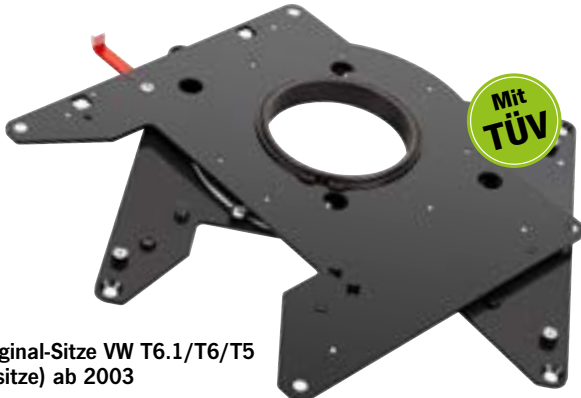

**Mit TÜV**

**Für Original-Sitze VW T6.1/T6/T5 (Einzelsitze) ab 2003**

Fahrerseite	595717	266,-
Beifahrerseite	595716	266,-
Handbremsadapter ohne Kunstledermanschette	595718	43,65

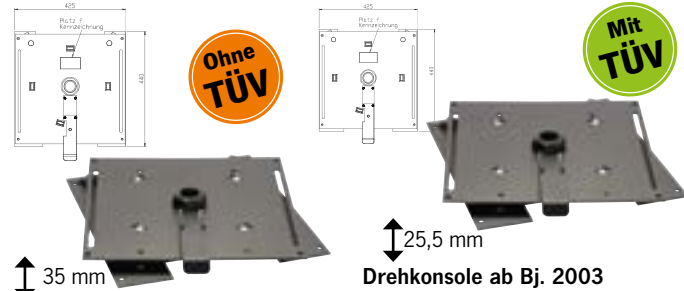

**Ohne TÜV**

**Mit TÜV**

35 mm

25,5 mm

**Für Originalsitz FS/BFS ab Bj. 2003**  
Wenn Originalbatterie verbaut ist.

	59502	258,-
<b>Passende Handbremsstiefelerlegung</b> notwendig bei Drehkonsole Fahrerseite		
Linkslenker	59616	38,20
Rechtslenker	596160	38,20

**Drehkonsole ab Bj. 2003**  
Einbau nur, wenn keine Batterie unter dem Sitz ist.

Fahrerseite inkl. Handbremsstiefelerg.	59498	244,-
Beifahrerseite	59499	244,-
<b>Passende Handbremsstiefelerlegung</b> notwendig bei Drehkonsole Fahrerseite		
	59616	38,20



**Ohne TÜV**

**VW T5 für Original-Doppelsitzbank Bj. 2003-2015**  
Prüfnummer: 76/115/EEC. Maße in mm: L 605 x B 406 x H 229 (ohne Schrauben)

<b>NEU!</b> Linkslenker	594962	584,-
Rechtslenker	594961	555,-



**Mit TÜV**

**VW T6.1/T6/T5 für Original-Doppelsitzbank ab Bj. 2003-2015**  
Mit Teilegutachten. Ohne Kabeldurchführung.

Linkslenker	59496	639,-
-------------	-------	-------



**Mit TÜV**

**NEW 2023**

**VW T6.1/T6/T5 für Original-Doppelsitzbank ab Bj. 2003**  
Mit Teilegutachten. Ohne Kabeldurchführung.

Linkslenker	59667	639,-
-------------	-------	-------



**Ohne TÜV**

**Sitzsockel für Originalsitz ab Bj.2003**  
Höhenverstellbar: 230-360 mm, Beifahrerseite

596501	675,-
--------	-------



**Ohne TÜV**

**Für Originalsitz ab Bj. 2003**  
• Mit Safe  
Fahrerseite/Beifahrerseite

59647	459,-
<b>Passende Handbremsstiefelerlegung</b> notwendig bei Drehkonsole Fahrerseite	
Linkslenker	596471 23,30



**Ohne TÜV**

42 mm

**Adapter Sportscraft Sitz ab Bj. 2003**  
Inkl. Gleitschienen Zur Montage von Sportscraft-Sitzen auf Original- oder Drehkonsolen.

596451	314,-
--------	-------



**Mit TÜV**

**Für Originalsitz FS/BFS ab Bj. 2003**

59699	165,-
Adapter Handbremse	59697 41,90



**Mit TÜV**

**Drehsockel für VW T6.1/T6/T5 Fahrer+Beifahrerseite mit ABE**  
Montage auch bei Fahrzeugen mit Batterie im Sitzkasten möglich. Für Fahrerseite bitte Handbremsadapter 59616 mitbestellen.

59653	262,-
<b>Passende Handbremsstiefelerlegung</b> notwendig bei Drehkonsole Fahrerseite	
59616	38,20



**Mit TÜV**

**Drehkonsole für Originalsitz ab Bj. 2003**  
• Keine Erhöhung der Sitzhöhe  
• Drehung des Sitzes auch bei geschlossener Tür möglich

Mit Befestigungsmaterial inkl. Handbrems-hebeladapter. TÜV geprüft mit Teilegutachten.

Arretierung in Fahrtrichtung oder auch in 180°-Stellung möglich. Handbremshebel individuell montierbar. Außenmaß: 430 x 430 x 210 mm. Gewicht ca. 17 kg.

Fahrerseite	59593	306,-
Beifahrerseite	59594	285,-



**Mit TÜV**

**Drehkonsole für VW T6.1/T6/T5**  
Für Batterieeinbau. Höhe 250 mm

Fahrerseite	59538	429,-
Beifahrerseite	59544	399,-

**i** Der TÜV kann Ihr Fahrzeug auch ohne geprüfte Einzelkomponente abnehmen, Details klären Sie bitte mit Ihrer Prüfstelle.

# DREHKONSOLEN VW/CITROËN/RENAULT/TOYOTA/OPEL

## Für VW T4

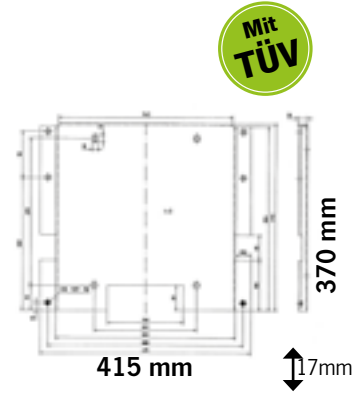
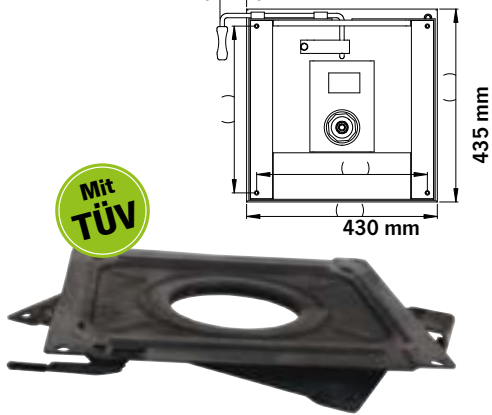

### Drehkonsole für Originalsitz Bj. 1996-2003

Fahrerseite	59471	187,-
Beifahrerseite	594711	187,-

### Drehkonsole Originalsitz + Sportscraft für Bj 1996-2003

Mittig drehend, mit Kabeldurchführung  
Fahrerseite/Beifahrerseite.

	59501	273,-
--	-------	-------

### Adapter für Sportscraft Sitz auf Drehsockel 59501.

Originalschienen erforderlich.

	59510	156,-
--	-------	-------

## Für VW T4 bis 1996



**Drehkonsole bis Baujahr**  
Mittig drehend für Fahrer-/  
Beifahrerseite. Gurtpeitsche (Nr.  
E5487) muss mitbestellt werden.

	59511	268,-
--	-------	-------

**Gurtpeitsche**  
**für Drehkonsole 59511**  
Anschraubung an Sitzkasten.

	E5487	51,40
--	-------	-------

## Für VW T3 Bj. 1979-1992



**Drehsockel für Originalsitz**  
Für T3 Erstzulassung vor 1.1.1992  
kein TÜV erforderlich, ab 1.1.1992  
muß mindestens ein Gutachten nach  
76/115 EWG (europaweit ECE R14)  
vorliegen.

	59500	279,-
--	-------	-------

**Adapter f. Sportscraft-Sitz**  
Für T3 Erstzulassung vor 1.1.1992  
kein TÜV erforderlich, ab 1.1.1992  
muß mindestens ein Gutachten  
nach 76/115 EWG (europaweit ECE  
R14) vorliegen.

	59503	138,-
--	-------	-------

## Für Citroën Jumpy/Peugeot Expert ab 2016



### Drehkonsole für Originalsitz

Fahrerseite	595881	489,-
Beifahrerseite	595882	419,-
Handbremsabdeckung	595889	18,50

### Drehkonsole für Originalsitz

Fahrerseite	595883	368,-
Beifahrerseite	595884	372,-
Handbremshebeladapter	595885	46,50

### Drehkonsolen geprüft in Verbindung mit den elektrisch verstellbaren Sitzen von:

- Toyota Proace/Proace Verso,
- Citroën Jumpy/SpaceTourer,
- Peugeot Expert/Traveller,
- Opel Vivaro/ Zafira Live
- Niedrige Bauweise
- Große Kabeldurchführung
- Geringes Gewicht (ca.9,4 kg)
- Montage freundlich
- Geprüft nach M1/N1



Fahrerseite	59008	299,-
Beifahrerseite	59009	299,-
Handbremsstieflerlegung	59010	45,90

## Für Citroën Spacetourer, Jumpy/Peugeot Expert, Traveller/ Toyota ProAce II ab 2016/Opel Vivaro ab 2019



### Drehkonsole flach für Originalsitz

Fahrerseite	59668	349,90
Beifahrerseite	59669	359,90
Handbremsabdeckung	596681	45,90



### Drehkonsole mit Erhöhung für Originalsitz

Fahrerseite	59670	499,-
Beifahrerseite	59671	420,-
Handbremsabdeckung	596701	89,90

Für Ford Transit/  
Tourneo Custom



**Drehkonsole V362**

Fahrerseite	59587	311,-
Beifahrerseite	595870	311,-



**Handbremsstieflerlegung  
V362 für Fahrerseite**  
595871 32,60

Für Ford Transit



Abb. zeigt Drehkonsole  
für Fahrerseite

**Drehkonsole für Montage zwischen Original-  
Sitzkasten und Ford-Gleitschienen,  
Bj. 2004 - 2012**

(Nur für Fahrzeuge mit Handbremse links)

Fahrerseite	59529	334,-
Beifahrerseite	595291	314,-

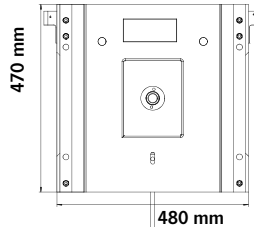

Für Originalsitz  
Ford Transit Custom und  
Tourneo ab 2012,  
Ford Transit ab Bj. 2014



Fahrerseite	595711	267,-
Beifahrerseite	595710	267,-

Für Originalsitz  
Ford Transit Custom und  
Tourneo ab 2012  
Ford Transit ab Bj. 2014



**Drehkonsole**

Fahrerseite + Beifahrerseite	59672	256,-
------------------------------	-------	-------

**Handbremsadapter  
Tourneo u. Custom**

inkl. Kunstledermanschette	596722	69,90
----------------------------	--------	-------

**Drehplatte Erhöhungskit**

Tourneo u. Custom ab 2012	596721	49,95
---------------------------	--------	-------

Für Renault Trafic ab 2014/  
Fiat Talento 2016-2020/  
Nissan NV 300 ab 2016/  
Opel Vivaro 2014-2019



**Drehkonsole für Renault Trafic ab 2014**

Fahrerseite	59673	256,-
Beifahrerseite	59674	256,-

Für Renault Trafic II / Opel Vivaro A  
Bj. 2001 bis 2014



<b>Für Doppelsitz</b>	594960	704,-
-----------------------	--------	-------



<b>Für Originalsitz</b>		
Fahrerseite	59570	279,-
Beifahrerseite	595701	279,-

Für Renault Trafic X82, Trafic III /  
Opel Vivaro B ab Bj. 2014 und  
Fiat Talento



<b>Für Originalsitz</b>		
Fahrerseite	59585	339,-
Beifahrerseite	59586	312,-

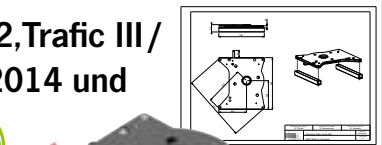

**Für Originalsitz**

Fahrerseite:	595714	267,-
Beifahrerseite:	595713	267,-

Adapter zur Erhöhung der Sitzkonsole  
(kein Handbremsadapter notwendig)  
595715 40,50





# DREHKONSOLEN FÜR MAXICAMPER

## Für Mercedes Vito/Viano



**Drehkonsole für Vito Originalsitz**  
Bj. 1996 bis 2003  
Fahrerseite 594772 183,-  
Beifahrerseite 594773 183,-



**Drehkonsole für Originalsitz**  
BJ. 2004 bis 2015  
Fahrerseite 59598 311,-  
Beifahrerseite 59599 311,-



**Drehkonsole für Originalsitz**  
ab Bj. 2015 + Sprinter ab 2019  
Fahrerseite 59596 311,-  
Beifahrerseite 59597 311,-

## Für VW Crafter ab Bj. 17

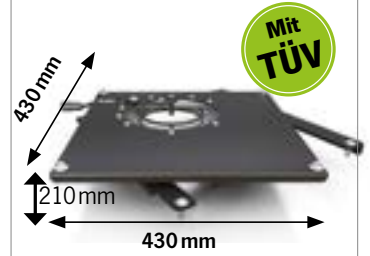

**Drehkonsole für Originalsitz**  
Zulassung ECE-N1, kein  
Handbremsadapter notwendig  
Fahrerseite 59643 407,-  
Beifahrerseite 59644 407,-

## Für Mercedes Sprinter und VW LT

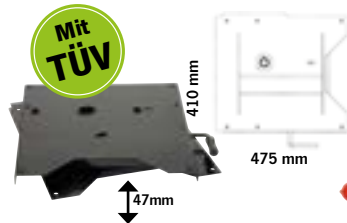

**Drehkonsole für Originalsitz**  
Bj. 1996-2002  
inkl. Handbremstieflerlegung  
Fahrerseite 59532 291,-  
Beifahrerseite 59533 288,-

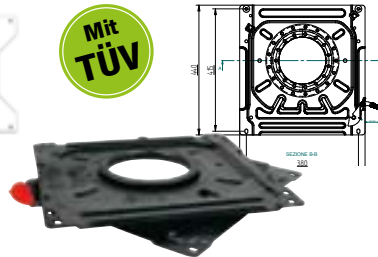

**Drehkonsole für Originalsitz**  
Bj. 1995 (VW LT 1996) bis 2006  
Fahrerseite 59476 229,-  
Beifahrerseite 594761 229,-

## Für MB Sprinter ab Bj.06 und VW Crafter Bj. 06-16

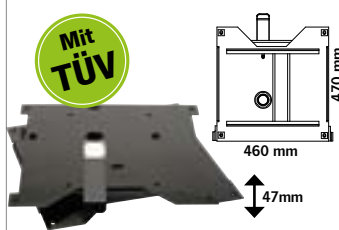

**Drehkonsole für Originalsitz**  
Fahrerseite inkl. Handbremstieflerleg.  
59633 291,-  
Beifahrerseite 59634 291,-

## Für MB Sprinter ab 2018 und VW Crafter 06-16



**Drehkonsole für Originalsitz**  
Getestet und homologiert nach R14.  
Für Fahrer- oder Beifahrerseite  
59655 305,-

## Für Fiat Ducato Typ 230 Citroen Jumper Peugeot Boxer

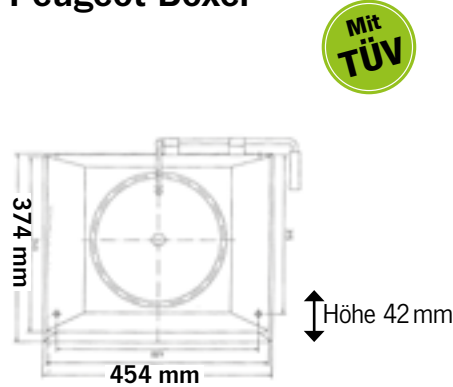

**Drehkonsole Bj. 1995-2001**  
Für Original Fahrer-/ Beifahrersitz.  
59546 329,-  
Mit Adapter für Sportscraft Sitz  
Fahrer-/ Beifahrer.  
59547 359,-

## Für Renault Master/ Opel Movano

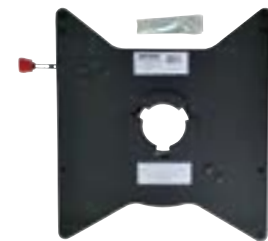

**Drehkonsole ab Baujahr ab Bj. 2010**  
Fahrerseite 59588 311,-  
Beifahrerseite 595880 311,-



H 25 mm

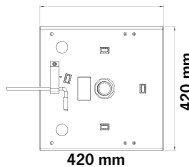

**Drehkonsole für Originalsitz, Bj. 2004-2009,**  
Fahrer-/Beifahrerseite:  
59642 272,70

## Für VW Crafter/ MAN + 2017

(für Crafter Bj. 2017-2021)



**Für Originalsitz**  
Fahrerseite: 595720 267,-  
Beifahrerseite: 595719 267,-



**Für  
Fiat Ducato Typ 244  
Citroën Jumper  
Peugeot Boxer**

Baujahr 2002 - 2006



**Drehkonsole für Originalsitz**  
Fahrerseite 59478 169,-  
Beifahrerseite 594781 169,-



**Drehkonsole für Originalsitz**  
Montage zwischen Untergestell und Gleitschiene.  
Außermittig drehend.  
Fahrerseite 59573 232,-  
Beifahrerseite 59574 232,-

Mit TÜV



**Drehkonsole für Originalsitz**  
Montage zwischen Untergestell und Gleitschiene.  
Fahrer-/Beifahrerseite, mittig drehend.  
59572 232,-

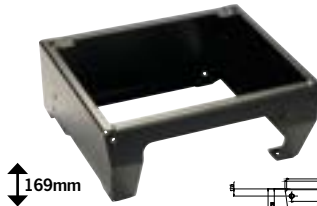

**Sitzkasten Flach**  
Anstelle Originalkasten.

59545 201,-

Mit TÜV

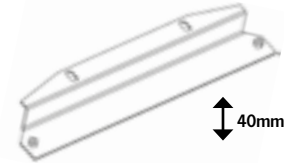

**Flachadapter als Ersatz für Originalsockel**  
Dadurch 40 mm niedrigere Sitzposition als mit Original-Sitzkasten.

Für Beifahrerseite 59549 63,10

Mit TÜV

**Für  
Fiat Ducato Typ 250  
Fiat Ducato Typ 290  
Citroën Jumper  
Peugeot Boxer**

ab Baujahr 2006



**Drehkonsole für Originalsitz**  
Fahrerseite 59473 225,-  
Beifahrerseite 594731 225,-

Mit TÜV

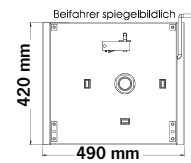

**Drehkonsole für Originalsitz**  
Fs. & Bfs. mittig drehend 59581 265,-  
Fahrers., außermittig drehend 59583 265,-  
Beifahrers., außermittig drehend 59582 265,-

Mit TÜV

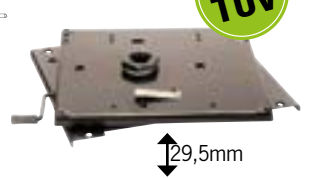

**Für Sportscraft Sitz**  
Montage zwischen Untergestell und Gleitschiene.  
Fs. & Bfs. mittig drehend 59589 472,-  
Fahrerseite, versetzt drehend E4993 449,-  
Beifahrerseite, versetzt drehend. E4863 449,-

Mit TÜV

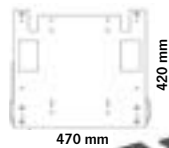

**Standardadapter für Sportscraft Sitze.**  
59584

Mit TÜV

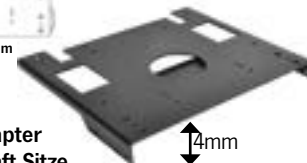

189,-

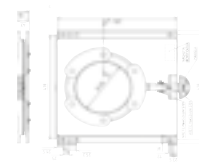

**Drehkonsole für Originalsitz FS/BFS**  
mit Prüfzertifikat nach e50  
59698 149,-

Mit TÜV

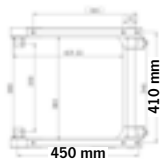

**Niedriger Sitzkasten**  
Montage anstelle des Original-Untergestelles wenn keine Batterie unter dem Sitz ist. Ideal in Verbindung mit Drehkonsole. Dieser Sockel ist ca. 40 mm flacher als das Original-Untergestell.

59548 243,-



Mit TÜV

**Für Fiat Ducato Typ 250X  
ab Bj 07/2006**

Ohne TÜV

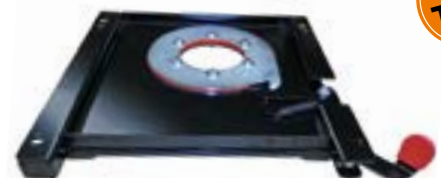

**Drehkonsole für Originalsitz**  
Fahrerseite 594702 173,-  
Beifahrerseite 594703 173,-