

# Sitze, Bänke & Gurte



# Relax Seat System

## Elektrisch ausfahrbare Fußstütze



Das Relax-Seat System wurde speziell für Kastenwagen entwickelt, um den Platz vor dem Beifahrersitz zu nutzen und den Komfort zu erhöhen

- **Schnelle Montage ohne Demontage des Kabinensitzes**
- **Geringes Gewicht**

Nur mit den originalen Kabinensitzen und ausschließlich mit dem Fahrzeug in Parkposition zu verwenden.

Wird unter dem Originalsitz montiert, ohne ihn ausbauen zu müssen.

Kompatibilität mit dem von 2006 bis heute produzierten Sitz des Fiat Ducato X250 und dem von 2014 bis heute produzierten Fiat Ducato X 290.

Zertifiziert in R14 in Kompatibilität mit der CTA-Drehplatte P/N 9PG0023000V01 für Fiat Ducato.

Zertifiziert in R17 in Kompatibilität mit FIAT DUCATO / CITROEN JUMPER / PEUGEOT BOXER Sitzen und CTA / FIAT / AGUTI und Drehplatten mit einem maximalen Gewicht von 15 kg

**Lieferumfang:** Relax Seat System mit elektrisch ausfahrbarer Fußstütze für Beifahrersitz, Montagekit und WI-FI-Fernbedienung

59649 1 489,-

Sitzbanksystem Sitz-/Schlafbank.....	712 – 713	Schonbezüge .....	718
Sitzbank Untergestelle.....	714 – 715	Zubehör für mehr Sitzkomfort .....	719
Sicherheitsgurte.....	716	Drehkonsolen.....	720 – 723
Fahrerhaus-Sitze/Pilotensitze.....	717		



## Sitzbank Divan 502 – gemütliche Sitzbank

- Sitzplätze für bis zu 2 Personen, da Bankbreite ca. 90 cm
- Kann auch gegen die Fahrtrichtung montiert werden
- Die Neigung der Rückenlehne ist verstellbar.
- Beachten Sie bitte: Der Einbau in Fahrzeuge muss vom TÜV abgenommen werden. Wir empfehlen daher, vor dem Einbau Rücksprache mit Ihrer zuständigen TÜV-Stelle zu halten.
- Geeignet für Sprinter, LT, Ducato, Renault und andere Fahrzeuge
- Montage von zwei Beckengurten möglich.

Wohnmobilhomologation nach StVZO 76/115/ECE laut Hersteller, Stand 96/38/EC

**Technik-Info Divan Bank:** Die Divan Bank 502 ist ohne Sicherheitsgurte. Sie kann überall montiert werden, wo keine Sicherheitsgurte benötigt werden.

**Ausstattung:** Hochwertiger Schaumstoff mit großer Dichte. Hochwertiger Polyesterbezugstoff. Stabiles Stahlrohrgestell. Zusatzstauraum unter dem Sitz. Der Einbau kann auf einer Bodenplatte oder direkt auf dem Fahrzeugboden (mit oder ohne Gummimatte) erfolgen. Sitzbreite ca. 96 cm, Sitzhöhe ca. 52 cm. Gesamthöhe ca. 125 cm, Gesamttiefe ca. 90 cm. Schlaffläche ca. 96 x 194 cm. Verbreiterung (ca. 30 cm) möglich. Sockelhöhe ca. 21 cm als Stauraum nutzbar.

**Lieferumfang:** Vormontierte Bank mit Schaumstoff und Bezügen, fertig gepolstert, Stoff Grau.

### Divan 502

Bedienhebel Lehne rechts	59232	1399,-
Bedienhebel Lehne links	59234	1399,-

**Holzverkleidung,** Dekor anthrazit für Sitzgestell Divan 502

Auch gegen die Fahrtrichtung verwendbar.



## Sitzbank Divano 506

- Beachten Sie bitte: Der Einbau in Fahrzeuge muss vom TÜV abgenommen werden. Wir empfehlen daher vor dem Einbau Rücksprache mit Ihrer zuständigen TÜV-Stelle zu halten.

Wohnmobilhomologation nach StVZO 76/115/ECE laut Hersteller, Stand 2005/41/EC

Die Divano Bank 506 ist mit Gurthaltevorrichtung und 2 Dreipunkt Automatikgurten ausgestattet. Verschiebung nach vorne und seitlich möglich. (seitlicher Verschiebung 27 cm, nach vorne 17 cm).

**Ausstattung:** Hochwertiger Schaumstoff mit großer Dichte. Hochwertiger Polyesterbezugstoff. Stabiles Stahlrohrgestell. Sitzbreite ca. 90 cm, Sitzhöhe ca. 48 cm. Gesamthöhe ca. 129 cm, Gesamttiefe ca. 63 cm. Verbreiterung (ca. 27 cm) möglich. Sockelhöhe ca. 20 cm als Stauraum nutzbar.

**Lieferumfang:** Vormontierte Bank mit Schaumstoff und Bezügen, fertig gepolstert. Mit Verschiebeeinrichtung nach vorn und zur Seite.

**Divano 506** mit zwei integrierten 3-Punkt Sicherheitsgurten.

Bedienhebel rechts	59236	2153,75
Bedienhebel links	592361	2153,75



## Sitz-/Schlafbank

- Polster zur Liege umklappbar
- Bettengröße: 1870 mm x 1000 mm
- Eine seitliche Armlehne
- Verstellung der Rückenlehne mittels Gleitschienen
- Querschienen (seitliche Verschiebung) um das Bett zu verbreitern
- Wohnmobilhomologation nach StVZO 76/115/ECE laut Hersteller, Stand 2005/41/EC

### Sitz-/Schlafbank

mit integrierten 3-Punkt Sicherheitsgurten

59242	1	3399,-
-------	---	--------

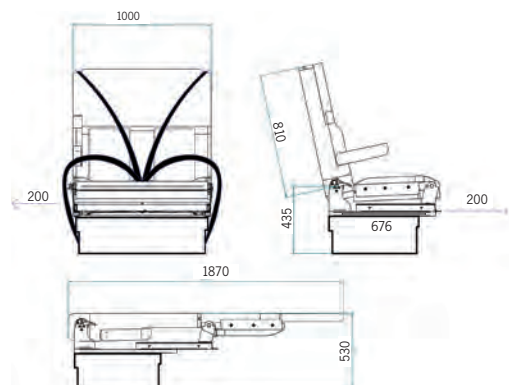

## Sitzbanksystem SK7 – Verlängern Sie Ihren Schlafraum ins Fahrerhaus

### Die Lösung, wenn Sie den Raum voll ausnutzen wollen.

Fahrer- bzw. Beifahrersitz umdrehen, SK 7 Bank ausklappen und Sie haben ein bequemes Bett mit 190 cm Länge. Tagsüber ist es ein komfortabler Sitzplatz für 2 Personen mit 2 integrierten Dreipunktgurten. Mittels Querverschiebeeinrichtung und Zusatzpolster kann die Schlaflfläche auf 120 cm verbreitert werden. Verstellbare Neigung von Sitzfläche und Lehne für individuell angepassten Sitzkomfort.

Wohnmobilihomologation nach  
StVZO 76/115/ECE laut  
Hersteller, Stand 2005/41/EC

### Geeignet für Sprinter, LT, Ducato, Renault und andere Fahrzeuge.

Fest montierte Sitzbank mit 2 integrierten Dreipunktgurten, die an einer starren Gurtsäule befestigt sind. Bett wird aus 1 Bank gebildet, Mit Querverschiebeeinrichtung für Bettverbreiterung bis 1,20m. TÜV Bestätigung für Wohnmobilizulassung wird vom Hersteller mitgeliefert.

**Technik-Info SK 7:** Einbau ins Fahrzeug auf Bodenplatte (mit oder ohne Isolation). Bei isolierter Bodenplatte muss im Bereich der Gurtraverse mit Holz unterfüttert werden.

**Maße:** Sitzbreite 950 mm, Sitzhöhe ca. 590 mm. Gesamthöhe ca. 1250 mm. Gesamttiefe ca. 900 mm. Schlaflfläche ca. 960 x 1880 mm. Verbreiterung um ca. 200 mm möglich. Sockelhöhe ca. 210 mm (als Stauraum nutzbar).

**Lieferumfang:** Vormontierte Bank auf Montagekonsole, fertig gepolstert mit Schaumstoff und Bezügen, incl. 2 Drei-Punktgurten. Mit Querverschiebeeinrichtung für Bettverbreiterung bis 1200 mm (ohne Zusatzpolster). Polster Grau

 Linkslenker	<b>59240</b>	<b>2899,-</b>
 Rechtslenker/right-hand drive	<b>59225</b>	<b>2899,-</b>

<b>Zusatzpolster</b> für SK7 Banksystem (59240) zur Abdeckung der Bettverbreiterung	<b>59241</b>	<b>232,15</b>
---	--------------	---------------



## 2-Personen Sitz-/Schlafbank 530

- Bank 115 cm breit, Liegefläche 110 x 190 cm
- Polster zum Schlafen umklappbar
- Eine seitliche Armlehnen
- 2 integrierte Kopfstützen
- Mit TÜV
- Wohnmobilihomologation nach StVZO 76/115/EEG

**Lieferumfang:** Vormontierte Bank mit zweifarbig (uni hellgrau/grau-schwarz diagonal gestreift) bezogener Schaumstoffpolsterung.

Gewicht: ca. 100 kg

Verschiebbare Bank mit Isofix-Halterungen	<b>59468</b>	<b>2999,-</b>
---	--------------	---------------

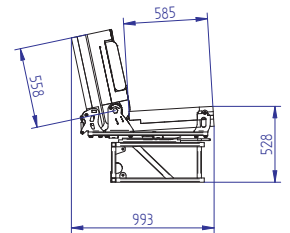

Polsterstoff wie Sitz-/Schlafbank 59236 Divano 506

## Pilotensitz für den Fahrgastraum

- Mit integrierten 3-Punkt-Sicherheitsgurten
- Unterschiedliche Sitzhöhen realisierbar
- Verstellbare Rückenlehne, Armlehnen und Kopfstützen

- Rückenlehne vorklappbar zum bequemen Einstieg
- Mit M1 Klassifikation, geeignet für den Einbau im Pkw / Reisemobil
- Erfüllt die aktuellen Normen für Sicherheit gültig ab 1.11.2014 ECE14, ECE17

Einbau geprüft für: VW T5, MB Sprinter, VW Crafter, Ducato/Jumper/Boxer, Ford Transit bis 2014

Eurositz A 400 mit 2 Armlehnen (ohne Sitzkufen)	Gurt links, Grau	<b>59372</b>	<b>1199,-</b>
	Gurt rechts, Grau	<b>59371</b>	<b>1199,-</b>

**Sitzsockel in unterschiedlichen Höhen inkl. Bodenschienenadaption** für 59379

(Sie benötigen 2 Stück: jeweils 1 rechten und 1 linken Sockel pro Sitz):

<b>Sitzkufe Höhe 23 cm (Sitzhöhe 41 cm)</b>	links	<b>59366</b>	<b>137,90</b>
	rechts	<b>59365</b>	<b>137,90</b>
<b>Sitzkufe Höhe 28 cm (Sitzhöhe 46 cm)</b>	links	<b>59368</b>	<b>137,90</b>
	rechts	<b>59367</b>	<b>137,90</b>
<b>Sitzkufe Höhe 33 cm (Sitzhöhe 51 cm)</b>	links	<b>59370</b>	<b>142,90</b>
	rechts	<b>59369</b>	<b>142,90</b>

**Gleitschiene zweireihig** zur Befestigung obiger Sitze oder mehrerer Sitze hintereinander.

Je Sitz wird ca. 1 Meter Sitzschiene benötigt	Länge 2,40 m	<b>59379</b>	<b>376,-</b>
	Länge 3,00 m	<b>593791</b>	<b>439,90</b>

**Spezialkleber** zur Verklebung der Bodenschiene mit der Karosserie. Benötigt werden mind. 2 Kartuschen je Meter Schienenlänge.

Kartusche 600 ml	<b>593795</b>	<b>28,90</b>
------------------	---------------	--------------

<b>Vario 3000 Sitzsockel</b> zur Befestigung Sitz A 400 auf Reimo Bodengleitschiene Grizzly. inkl. Sockelarretierung	<b>58194</b>	<b>324,95</b>
--	--------------	---------------



Weitere Sitzbanksysteme finden Sie in unserem Katalog Der Ausbau-Profi

# 3-Punkt-Gurtbock



**439,90**

Geeignet für Fahrzeuge mit Zulassung als Sonder-KFZ Wohnmobil. Geprüft im Fahrzeug nach ECE R14.06/07.



**ab 429,90**

## Universal Gurtböcke für 2 Personen

Geprüft im Fahrzeug (Homologation) für Fiat Ducato und baugleiche Fahrzeuge. Geprüft im Fahrzeug nach ECE R14.06/07. Eine Abnahme beim TÜV nach § 21 (Einzelabnahme) ist notwendig. Eine vorherige Klärung der Montagesituation im Fahrzeug mit dem TÜV wird empfohlen. Die Gurtböcke werden jeweils auf dem Längsträger des Fahrzeuges positioniert, in Längsrichtung ist die Position variabel. Die Befestigung erfolgt mittels Verschraubungen durch den Fahrzeugboden. Das Gewicht des Gurtbockes ohne Befestigungsteile liegt jeweils zwischen 12,5 und 13,5 kg. Lieferung jeweils komplett mit Befestigungsmaterial und Sicherheitsgurten. Es gibt 3 verschiedene Grundtypen:

- ① Typ 1: Für Fiat Ducato X250/X290 Kastenwagen/Kombis:  
Gurtbock-Kit normal 59101 439,90
- ② Typ 2: Für Fiat Ducato X250/X290 Chassis mit hohem Leiterrahmen:  
Gurtbock-Kit normal 59103 459,90  
Gurtbock-Kit erhöht (83 mm höher) 59515 429,90
- ② Typ 3: Für Fiat Ducato X250/X290 Chassis mit Flachrahmen:  
Gurtbock-Kit normal 59102 469,90  
Gurtbock-Kit erhöht (83 mm höher) 59516 469,--

Kopfstützen dazu sind in Vorbereitung, siehe [www.reimo.com](http://www.reimo.com)

Geprüft nach Reisemobil-Norm

## Gurtbock für Ducato, Boxer, Jumper

- Zum nachträglichen Einbau ins Reisemobil
- Einbau für Fiat Ducato, Peugeot Boxer, Citroën Jumper
- Mit Automatik-3-Punkt-Gurten (für Kindersitze geeignet)
- Gurte werden verdeckt in der Säule geführt, kein Verdrehen möglich
- Freitragende Konstruktion ohne Querstreben erhält den Stauraum im Staukasten
- Geprüft nach geltenden EG-Richtlinien auf starrer Platte
- Bisherige Sitzbank wird weiterverwendet, Einbau eintragungspflichtig
- Mit Gutachten für M1 Reisemobile: Abnahme nach § 21 notwendig.
  - Befestigung am Fahrzeugboden: Nicht im Lieferumfang enthalten. (Einbau bitte mit Ihrem örtlichen TÜV abklären)

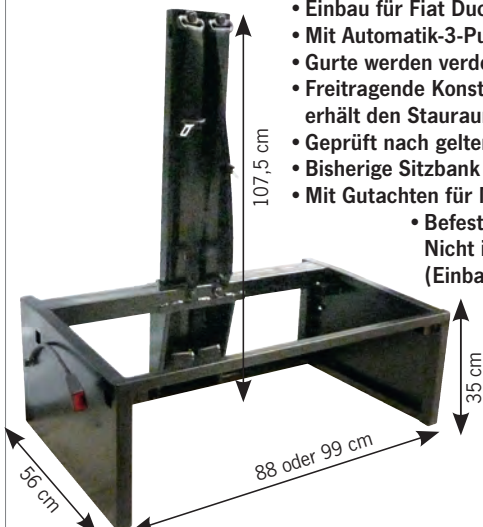

Maße: B 99 x T 56 x H 107,5 cm, Sitzhöhe ohne Auflage: 35 cm, Gewicht ca. 4 kg **59560** 1 **869,--**

Maße: B 88 x T 56 x H 107,5 cm, Sitzhöhe ohne Auflage: 35 cm, Gewicht ca. 40 kg **59561** 1 **869,--**

Geprüft auf der starren Platte nach Regelung 76/115 Stand 96/38 und 2005/41. Abnahme nach § 21 (Einzelabnahme).



## Untergestell Divano 505, inkl. 2x 3 Punkt Sicherheitsgurt

Zur Bodenbefestigung werden 5 Stück Sechskantschrauben M12 UNI5739 empfohlen. Sitzhöhe ohne Auflage: 21 cm, Gewicht ca. 28,6 kg **592360** 1 **549,90**

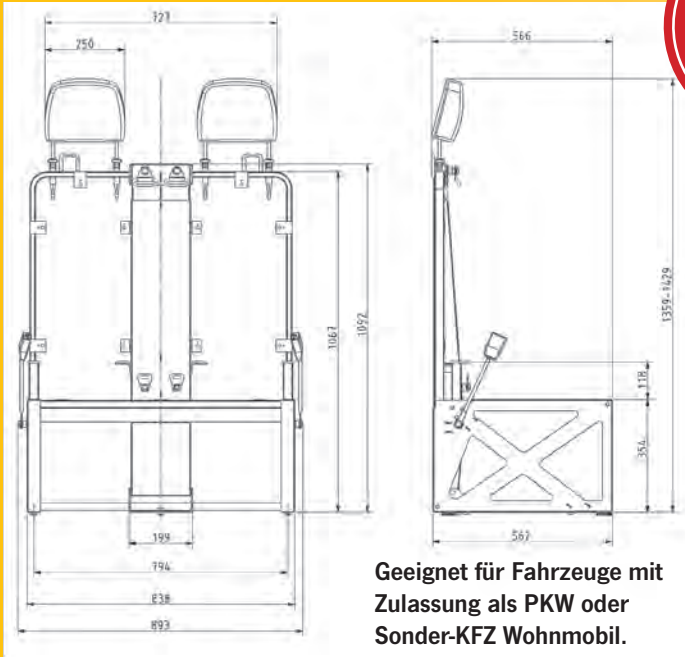

Geeignet für Fahrzeuge mit Zulassung als PKW oder Sonder-KFZ Wohnmobil.



## Universal Gurtbock für flexiblen Einbau

Modular aufgebauter Gurtbock für 2 Personen mit integrierten Dreipunktgurten, erweiterbar mit geprüften Kopfstützen und Isofix Kindersitzhalterungen. Für besseren Sitzkomfort kann die Rückenlehne leicht schräg gestellt montiert werden. Für Fahrzeuge mit Höhensprung zum Fahrerhaus oder Podest ist ein optionaler Erhöhungskit lieferbar.

Der Gurtbock wird mittels dreier Aluminiumschienen im Fahrzeug verbaut und kann deshalb bei Bedarf wieder einfach ausgebaut werden. Die Aluminiumschienen werden mit dem Fahrzeugboden verklebt und im hinteren Bereich zusätzlich verschraubt.

Ein Gutachten über die Prüfung nach ECE R14.07 (Sicherheitsgurtverankerungen), EEC R17.06 (Sitzfestigkeit und Kopfstützen) und ECE R16 (Sicherheitsgurte) liegt bei.

Das Gutachten bestätigt den Einbau in alle gängigen Fahrzeuge der Ducato/Sprinter Klasse.

Die Abnahme erfolgt nach § 21 (Einzelabnahme). Eine vorherige Klärung der Montagesituation im Fahrzeug mit dem TÜV wird empfohlen.

① 3-Punkt Gurtbock 900mm, Stahl, verstellbare Rückenlehne in 3 Positionen  
595001 779,50

② Isofixset Befestigungspunkte 4 Stück  
595003 75,90

③ Erhöhungskit für zusätzliche 120 mm Höhe  
595002 89,90

④ Rückenlehne mit verstellbaren Kopfstützen  
595004 119,90

⑤ Sitzpolster mit Bezug  
595005 479,90

Installationskit bestehend aus:  
3x Aluminiumprofile Länge jeweils 1250 mm,  
Befestigungsmaterial für Profile, Kleber  
595006 349,90

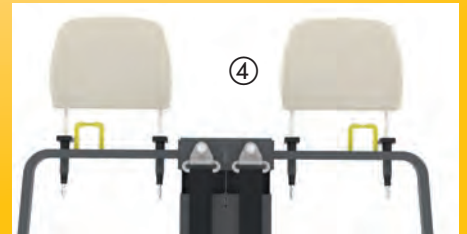

# Sicherheitsgurte für Camper und Wohnmobile

## 2-Punkt-Beckengurt und 3-Punkt-Sicherheitsgurte

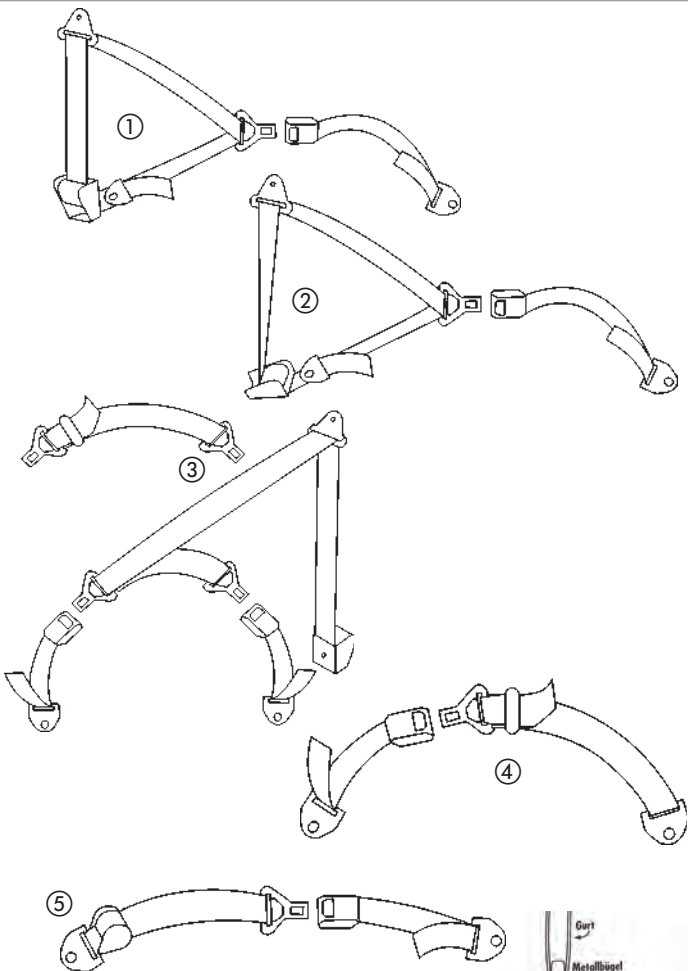

① **3-Punkt-Automatik-Sicherheitsgurt, universell einsetzbar.**  
Gurtlänge 4 m, kürzbar.  
Schlossgurt einstellbar von ca. 35-60 cm.  
Inkl. Befestigungsschrauben und Kleinteilen

58151 100 49,90



② **3-Punkt-Automatik-Sicherheitsgurt für Variotechbänke 333.**  
Automatikgurt, falls die Gurtrolle waagrecht montiert werden muss.  
Gurtlänge 4 m, Schlossgurt ca. 20 cm.  
Inkl. Befestigungsschrauben und Kleinteilen

58118 100 49,90

③ **3-Punkt-Spezial-Sicherheitsgurt.**  
**Wenn zwischen oberem Gurtpunkt und Sitzplatz eine Möbelzeile montiert ist.**  
Gurtlänge 3,6 m. 2 Gurtpeitschen längenverstellbar, ca. 30-60 cm. Inkl. längsverstellbaren Beckengurtadapter. Notwendig, falls in einer Fahrposition der 3-Punktgurt nicht eingesetzt werden kann. Inkl. Befestigungsschrauben und Kleinteilen

58150 10 81,90

Wie ③, jedoch mit waagrecht zu montierender Gurtrolle zur Nachrüstung des 3. Sicherheitsgurtes z.B. bei Familybänken T5

58149 100 87,90

④ **Beckengurt überlang für den mittleren Sitzplatz bei PKW-Zulassung**  
für Fahrzeuge mit Erstzulassung vor 2005; oder bei Wohnmobilzulassung, 2 x pro Bank (äußere Sitzplätze), wenn keine 3-Punktgurte außen verwendet werden können (z.B. in Kastenwagen).  
Gurtlänge 150 cm mit verstellbarem Schlossgurt von 30-60 cm



58152 100 25,20

⑤ **Automatikbeckengurt mit verstellbarem Schlossgurt**  
Gurtlänge 150 cm, Schlossgurt von 30-60 cm

58153 100 39,90



⑥ **Gurtwächter – Bester Schutz für Ihre Kinder**  
Ihr Ohr auf dem Rücksitz. Ein Signalton bestätigt das Anschnallen und warnt beim Lösen des Gurtes. Kindersicher. Für fast alle Fahrzeuge. Mit Batterie.

47130 1 18,50



### Zubehör Sicherheitsgurte

- ① **Gurtabhangung**  
Zur Montage des Sicherheitsgurtes mittig ber dem hinteren Fenster.  
Standard, gekrpft fr VW T4 58050 1 16,20  
gerade, VW T5 58051 1 16,20
- ② **Gurtpeitsche fr S-Sitze VW T4** (Fahrer- oder Beifahrerseite)  
erforderlich bei nachtraglicher Montage von Drehkonsolen im VW T4.  
58046 20 24,90
- ③ **Gewindeplatte 60 x 30 mm**, um Gurtbefestigungspunkte im Fahrzeugboden einzuschweien. 58052 5 5,79
- ④ **Einschweimutter** mit Feingewinde 58045 100 2,95

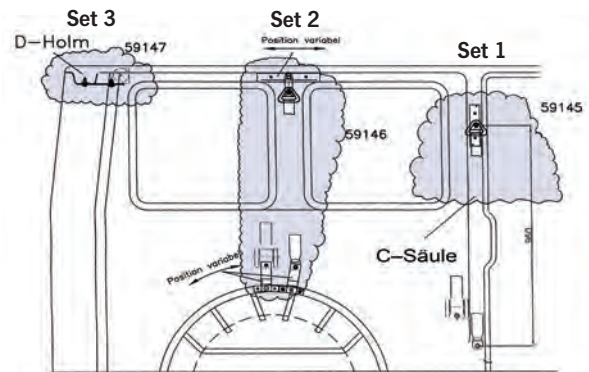

### Gurtadaptionen fr VW T5 Kastenwagen ab Bj. 3/06

- Fr 3-Punkt-Gurt
  - Zur Nachrstung der Gurtverankerungspunkte am VW T5 Kastenwagen
  - Passend fr kurzen und langen Radstand
  - Lieferung erfolgt ohne Gurte, passend fr 1 Seite
- Set 1: an der C-Saule links oder rechts 59145 1 33,90  
Set 2: ber dem hinteren Radkasten links od. rechts 59146 1 185,95  
Set 3: am D-Holm oben in Verbindung mit dem Gurt 58149  
59147 1 61,40

## Pilotensitz S 6.1

- Mit höhen- und neigungs-verstellbarer Kopfstütze
- Mit ABE

### Abmessungen:

Höhe (inkl. Kopfstütze) 96-106 cm,  
Lehnenhöhe (inkl. Kopfstütze) 79-90 cm,  
Sitzbreite mit Armlehnen 62cm,  
Sitztiefe 52 cm

**Gewicht:** ca. 18 kg

S 6.1 Tavoc 2 Grau/Schwarz



592103 1 549,-

## Pilotensitz S 5.1

- Mit integrierter Kopfstütze
- Der Klassiker
- Mit ABE

**Abmessungen:** Höhe 92 cm,  
Lehnenhöhe 82 cm,  
Sitzbreite mit Armlehnen 62 cm,  
Sitztiefe 52 cm

**Gewicht:** ca. 17 kg

S 5.1 Atlantic Blau

S 5.1 Tavoc 2 Grau/Schwarz

S 5.1 Ara Schwarz/Grau



Ara Schwarz/Grau

592053 1 496,-

592054 1 496,-

592055 1 496,-

## Pilotensitz S 8.1

- Ausgeprägte Seitenführungen und weiche Schaumteile
- Rückenlehnschnellverstellung
- Höhenverstellbare Armlehnen
- Mit ABE
- Mit höhen- und neigungs-verstellbarer Kopfstütze und ausgeprägten Seitenführungen

### Abmessungen:

Höhe (inkl. Kopfstütze) 94-105 cm,  
Lehnenhöhe (inkl. Kopfstütze) 79-90 cm,  
Sitzbreite mit Armlehnen 62 cm,  
Sitztiefe 53 cm

**Gewicht:** ca. 18 kg

S 8.1 Tavoc 2 Grau/Schwarz

S 8.1 Ara Schwarz/Grau



Ara Schwarz/Grau

592131 1 549,-

592132 1 549,-

## Pilotensitz S 9.1

- Ausgeprägte Seitenführungen und weiche Schaumteile
- Der Komfortsitz
- Rückenlehnschnellverstellung
- Höhenverstellbare Armlehnen
- Mit ABE

Mit integrierter Kopfstütze.  
Rückenlehnenhöhe und Kopfstütze nach neuer EG-Norm.

**Abmessungen:** Höhe 92 cm,  
Lehnenhöhe 82 cm,  
Sitzbreite mit Armlehnen 62 cm,  
Sitztiefe 53 cm.

**Gewicht:** ca. 18 kg

S 9.1 Atlantic Blau

S 9.1 Tavoc 2 Grau/Schwarz

S 9.1 Ara Schwarz/Grau



Atlantic Blau

592144 1 519,90

592145 1 519,90

592146 1 519,90

## Pilotensitz S 10.1

- Armlehnen in Rückenlehne integriert – so entsteht ein größerer Durchgang in den Wohnbereich bei maximaler Sitzbreite
- Schnellverstellung der Rückenlehne in Segmenten von >2°
- Mit Sitzneigungsverstellung vorn
- Mit integrierter Kopfstütze



Ara

S 10.1 Tavoc 2 Grau/Schwarz

Fs\* 594054 1 949,-

Bfs\*\* 594055 1 949,-

S 10.1 Ara Schwarz/Grau

Fs\* 594056 1 949,-

Bfs\*\* 594057 1 949,-

\*Fs: Fahrerseite, \*\*Bfs: Beifahrerseite



**Achtung:**  
Sportscraft-Sitze dürfen in Deutschland für Reisemobile und

PKW verwendet werden. Außerhalb Deutschlands muss die Verwendung mit dem regionalen TÜV geklärt werden.

## Zubehör für Sportscraft Van-Sitze

Sitzheizung 59165 1 231,41

Lordosenstütze 591651 1 31,88

Bitte bei Neubestellung mitbestellen, da nicht nachrüstbar.



## MagicComfort MSH 300 – Sitzheizung aus Carbon

- Einfacher Einbau
- Superschnelles und regelbares Heizen
- 3 Heizstufen von 10 bis 70 Watt
- Zuschneidbare Carbon Heizelemente

Sitzeinlagen mit Kohleheizung für den Fahrer- und Beifahrersitz, heizen schnell auf und sorgen sofort für Wärme. Einfache Bedienung durch ergonomische Drucktaste mit LED Display.

Eingangsspannung (DC) 12 V, Nenneingangsleistung (DC) 140 W,  
Leistungsaufnahme 140.00 W, Maße: B 270 x H 580 x T 2 mm. Gewicht: 1,32 kg

4 Stück 59006 1 269,-





# Schonbezüge Fahrer- und Beifahrersitze



**CARBEST**  
INNOVATIONS FOR MOBILE LIFE



Kopfstützenkappe aus Schaumstoff

## Integral Schonbezug für Fiat Ducato

- Hochwertige sehr elegante Ausführung
- Bezug Kunstleder und Mikrofaser
- Für Fahrer-, Beifahrersitz
- Reißverschluss am Rückenpolster
- Mit Kopfstützenkappe aus Schaumstoff

### Sitzbezug „easyfit“ Fiat Ducato ab Bj. 2007

Mikrofaser Grau, pro Stück	94355	1	89,90
Kunstleder Beige/ Mikrofaser Grau pro Paar	943560	6	178,90

### Für Fiat Ducato ab Bj 2014, inkl.4x Armlehenschoner

Kunstleder Schwarz/Mikrofaser Grau + Schoner für Lehnen pro Paar	943561	1	199,-
--	--------	---	-------



## Schonbezug für Armlehne

Kunstleder Beige			
links	592352	1	33,45
rechts	592353	1	33,45



## Schonbezug für Fiat Ducato

- Premium-Qualität
- Kunstleder, Farbe Anthrazit
- Für Fahrer- und Beifahrersitz

Schonbezug für Fiat Ducato ab Bj. 2007, mit Kopfstützenkappe aus Schaumstoff

943562 1 99,99

Schonbezug für Fiat Ducato ab Bj. 2014

943563 1 99,99

Schonbezug Armlehne ab Bj. 2007, 1 Paar

943564 1 29,99



Bezug Anthrazit/Hellgrau angewendet auf Fiat Ducato Standardsitz



Bezug Beige/Sand angewendet auf Mercedes Sprinter Aguti-Sitz

## Velour-Schonbezüge für Fahrerhaussitze – 2-teilig

- Hautsympatischer Velourbezug
- Angenehmer Sitzkomfort

Universell passende Schonbezüge für Original Fahrzeugsitze, vornehmlich ausgerichtet auf Fiat Ducato und Mercedes Sprinter. Schützt die wertvollen Originalpolster vor Verschmutzung und Abnutzung. Material: Alcatraz Velours-Lederimitat, 100% PL, mit FC-Ausrüstung (schmutz- und fleckenabweisend), bis 30° waschbar. Nicht anwendbar bei Ford und Renault Master.

### Für Fiat Ducato Typ 250 ab 2007, Typ 290 ab 2014

Farbe Anthrazit/Hellgrau	943301	1	99,50
Farbe Beige/Sand	943307	1	99,50

### Für Aguti Sitz Milan Mercedes Sprinter 2007/2014

Farbe Anthrazit/Hellgrau	943310	1	99,50
Farbe Beige/Sand	943311	1	99,50

### Passender Schonbezug für Armlehne (1 Paar)



#### Für Fiat Ducato ab 07

Farbe Anthrazit/Hellgrau	943305	1	36,40
Farbe Beige/Sand	943308	1	36,40

#### Für Aguti-Sitz Mercedes Sprinter

Farbe Anthrazit/Hellgrau	943306	1	36,40
Farbe Beige/Sand	943309	1	36,40



## Schonbezug für Aguti-Fahrerhaussitze

- Mit Kopfstützenkappe aus Schaumstoff

Meist eingebaut in teilintegrierte Fahrzeuge bei Adria, Bürstner, Dethleffs, Knaus, Laika und andere. Lieferung incl. Armlehnenbezügen. Blau/Grau 943612 1 62,20



Für Sitze mit aufgesteckten Kopfstützen

## Frottee-Schonbezug

passend z.B. für Fiat Ducato, Citroën Jumper, Peugeot Boxer und ähnliche Fahrzeugsitze. Für Hymer, Dethleffs, Carado, Adriatik, TEC, LKC, Hobby, Challenger, Sunlight etc.

Dunkelblau/Grau mit Kopfstütze und Armlehnen.  
1 Stück 94350 1 75,90



## Relax Seat System – Elektrisch ausfahrbare Fußstütze

- Speziell für Kastenwagen entwickelt, um den Platz vor dem Beifahrersitz zu nutzen und den Komfort zu erhöhen
- Schnelle Montage ohne Demontage des Kabinensitzes
- Geringes Gewicht

Nur mit den originalen Kabinensitzen und ausschließlich mit dem Fahrzeug in Parkposition zu verwenden.

Wird unter dem Originalsitz montiert, ohne ihn ausbauen zu müssen.

Kompatibilität mit dem von 2006 bis 2019 produzierten Sitz des Fiat Ducato X250 und dem von 2014 bis 2019 produzierten Fiat Ducato X 290.

Zertifiziert in R14 in Kompatibilität mit der CTA-Drehplatte P/N 9PG0023000V01 für Fiat Ducato.

Zertifiziert in R17 in Kompatibilität mit FIAT DUCATO / CITROEN JUMPER / PEUGEOT BOXER Sitzen und CTA / FIAT / AGUTI und Drehplatten mit einem maximalen Gewicht von 15 kg.

**Lieferumfang:** Relax Seat System mit elektrisch ausfahrbarer Fußstütze für Beifahrersitz, Montagekit und WI-FI-Fernbedienung **59649** <sup>1</sup> **489,-**



Darf nicht beim Fahren verwendet werden!

## CUP-IN Cupholder für VW T5/T6 + Mercedes V-Klasse

Cup-In für Armlehnen. Kann ohne Werkzeug an Armlehnen im Fahrzeug befestigt werden. Stabil durch keramisch beschichtetes Metall (Farbe Titanium matt) kombiniert mit schwarzem Polyamid. Optimal für Behälter mit Ø 65 – 80 mm und Mindesthöhe 95 mm.

① **Für breite Armlehnen:** Nicht geeignet für Original-Armlehnen bei Volkswagen Nutzfahrzeugen Bj. ab 5/2003 oder 2015. Maße: 88 x 165 x 96 mm. Gewicht 220 g. 1 Stück **46220** <sup>1</sup> **29,95**

② **NEU: Für schmale Armlehnen:** mit einer Mindesthöhe von 45 mm und maximaler Breite von 58 mm. Optimal auf Armlehnen von VW T5/T6 Sitzen aber auch Armlehnen von z.B Mercedes Viano.

1 Stück **46206** <sup>1</sup> **29,95**



## CARBEST INNOVATIONS FOR MOBILE LIFE

### Massageauflage

Mit 4 Shiatsu Massageköpfen mit Wärmefunktion & Vibration, automatische Abschaltung nach 15 min, für Massage von Rücken und Sitzfläche, auch als Auflage auf einem stabilem Campingsessel zu verwenden, sofern Zugang zu 12V vorhanden.

**Massagesitz inkl. 12V Adapter, 30 Watt. 94348** <sup>2</sup> **89,90**

Darf nicht beim Fahren verwendet werden!



HINDERMANN SCHÜTZEN – UNTERNEHMEN ZUFÜRHALTEN

## Frottee-Schonbezug

Einfacher und preiswerter Überwurf zum Schutz vor Verschmutzung und Abnutzungserscheinungen auf Ihrem Fahrzeugsitz. Einfach über die Kopfstütze ziehen und über dem Sitz ausgebreiten.

Hellgrau **94357** <sup>1</sup> **39,50**  
Anthraxit **94358** <sup>1</sup> **39,50**

## Froli

### Rücken-Aktiv-Polster

- Perfekte Belüftung und Rückenentlastung für Unterwegs
- Für gesunde Beweglichkeit
- Einfach anzubringen durch praktisches Befestigungssystem
- Atmungsaktiver 3D-AirMesh-Bezug mit seitlichen Reißverschluss
- Waschbar bis 60°

Rückenpolster mit Lamellen-Federkern für mehr Belüftung und Entlastung. Mit eingebautem Rückentraining. Einsatz in allen Reisefahrzeugen, auch bei Sitzen mit Seitenairbag. Auch für Bürostühle geeignet. Maße: L: ca. 60 x B: ca. 30 cm. Farbe Schwarz. **93009** <sup>1</sup> **35,90**



# Drehkonsolen für VW Transporter

## Für VW T5/T6



Ohne TÜV



Ohne TÜV

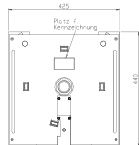

Ohne TÜV

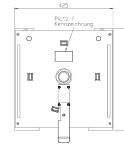

Mit TÜV

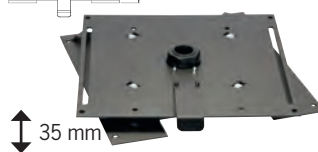

35 mm

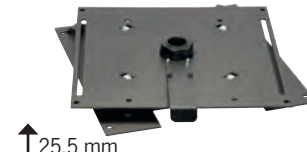

25,5 mm

Für Originalsitz FS/BFS ab Bj. 2003  
59699 129,90

Für Originalsitz ab Bj. 2003

• Mit Safe  
Fahrerseite/Beifahrerseite  
59647 450,-

Für Originalsitz FS/BFS ab Bj. 2003  
Wenn Originalbatterie verbaut ist.  
59502 205,-

Drehkonsole ab Bj. 2003

Einbau nur, wenn keine Batterie unter dem Sitz ist.  
Fahrerseite inkl.

Passende Handbremsstiefenlegung  
notwendig bei Drehkonsole Fahrerseite  
59616 28,70

Passende Handbremsstiefenlegung  
notwendig bei Drehkonsole Fahrerseite  
Linkslenker 596471 18,95

Passende Handbremsstiefenlegung  
notwendig bei Drehkonsole Fahrerseite  
Linkslenker 59616 28,70  
Rechtslenker 596160 28,70

Handbremsstiefenlegung  
Fahrerseite 59498 248,-  
Beifahrerseite 59499 223,50

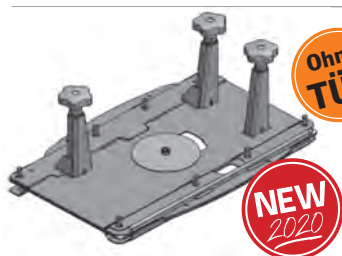

Ohne TÜV

NEW 2020



Mit TÜV



Ohne TÜV



Ohne TÜV

42 mm

VW T5 für Original-Doppelsitzbank  
Bj. 2003-2015

Prüfnummer: 76/115/EEC. Maße  
in mm: L 605 x B 406 x H 229 (ohne  
Schrauben) 594961 519,-

VW T5 für Original-Doppelsitzbank  
Bj. 2003-2015

Mit Teilegutachten.  
Ohne Kabeldurchführung.  
59496 539,-

Für Sportscraft Sitze ab Bj. 2003

• Mit Safe  
inkl. Gleitschienen und Adapter.  
Fahrerseite 59648 673,68  
Beifahrerseite 596481 660,95

Adapter Sportscraft Sitz  
ab Bj. 2003

Inkl. Gleitschienen Zur Montage  
von Sportscraft-Sitzen auf Original-  
oder Drehkonsolen.  
596451 287,-



Ohne TÜV



Mit TÜV

Drehkonsole für Originalsitz ab Bj. 2003

• Keine Erhöhung der Sitzhöhe  
• Drehung des Sitzes auch bei geschlossener Tür möglich

Mit Befestigungsmaterial inkl. Handbremshebeladapter. TÜV geprüft mit Teilegutachten. Arretierung in Fahrtrichtung oder auch in 180°-Stellung möglich. Handbremshebel individuell montierbar. Gewicht ca. 17 kg. Außenmaß: 430 x 430 x 210 mm.

Fahrerseite 59593 259,-  
Beifahrerseite 59594 239,-



Ohne TÜV

Sitzsockel für Originalsitz  
ab Bj.2003

Höhenverstellbar: 230-360 mm.  
Fahrerseite 59650 539,-  
Beifahrerseite 596501 539,-

Für VW T5/T6: Montagekonsole für  
Standheizung Breeze IV, für Einbau  
unter Beifahrersitz.  
48132 99,90

## Für VW T4

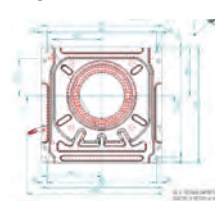

Mit TÜV

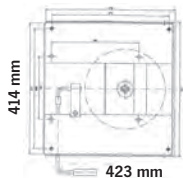

414 mm

423 mm

Mit TÜV

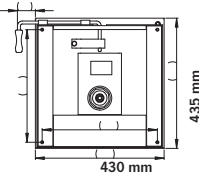

435 mm

Mit TÜV

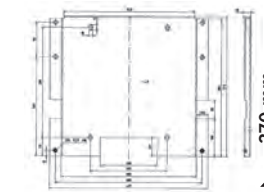

Mit TÜV

370 mm

415 mm

17 mm

Drehkonsole für Originalsitz  
Bj. 1996-2003

Fahrerseite 59471 165,90  
Beifahrerseite 594711 165,90

Drehkonsole für Bj. 1996-2003

• Mit Safe  
Fahrerseite/Beifahrerseite.  
59512 385,-

Drehkonsole Originalsitz und  
Sportscraft für Bj 1996-2003

Mittig drehend. Mit Kabeldurchführung  
Fahrerseite/Beifahrerseite.  
59501 247,-

Adapter für Sportscraft Sitz  
auf Drehsockel 59501

Originalschienen erforderlich.  
59510 140,-

# Drehkonsolen für VW / Ford / Mercedes

## Für VW T4 bis 1996



**Drehkonsole bis Baujahr**  
Mittig drehend für Fahrer-/  
Beifahrerseite. Gurtpeitsche (Nr.  
E5487) muss mitbestellt werden.  
59511 249,-

**Gurtpeitsche**  
**für Drehkonsole 59511**  
Anschraubung an Sitzkasten.  
E5487 46,90

## Für VW T3 Bj. 1979-1992



**Drehsockel für Originalsitz**  
Für T3 Erstzulassung vor 1.1.1992  
kein TÜV erforderlich, ab 1.1.1992  
muß mindestens ein Gutachten nach  
76/115 EWG (europaweit ECE R14)  
vorliegen. 59500 256,-

**Adapter f. Sportscraft-Sitz**  
Für T3 Erstzulassung vor 1.1.1992  
kein TÜV erforderlich, ab 1.1.1992  
muß mindestens ein Gutachten  
nach 76/115 EWG (europaweit ECE  
R14) vorliegen. 59503 133,90

## Für Ford Custom/Tourneo



**Drehkonsole V362**  
Fahrerseite 59587 229,-  
Beifahrerseite 595870 229,-



**Handbremstieferlegung V362**  
Fahrerseite 595871 23,95

## Für Ford Transit



Abb. zeigt Drehkonsole für Fahrerseite

**Drehkonsole für Montage zwischen Original-**  
**Sitzkasten und Ford-Gleitschienen,**  
**Bj. 2004 - 2012**  
(Nur für Fahrzeuge mit Handbremse links)  
Fahrerseite 59529 293,-  
Beifahrerseite 595291 293,-

## Für Ford Transit/Tourneo

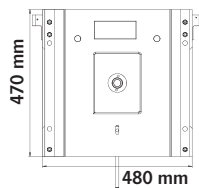
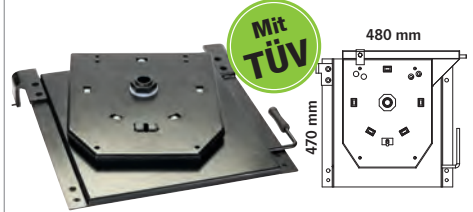

**Drehkonsole ab Bj. 2004 für Sportscraft-Sitz**  
Montage mit Gleitschienen  
(Nr. E3092 bitte mitbestellen).  
Fahrerseite E3091 266,-  
Beifahrerseite E3256 266,-



**Gleitschiene zur Längsverstellung**  
für E3091 E3092 113,-

## Für Mercedes Vito/Viano

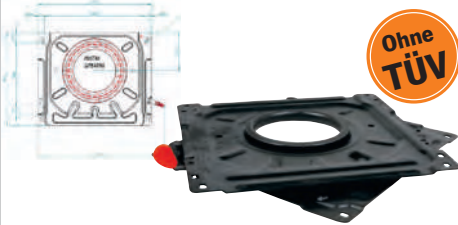

**Drehkonsole für Vito Originalsitz**  
**Bj. 1996 bis 2003**  
Fahrerseite 594772 149,-  
Beifahrerseite 594773 149,-



**Drehkonsole für Originalsitz**  
**BJ. 2004 bis 2015**  
Fahrerseite 59598 229,-  
Beifahrerseite 59599 229,-

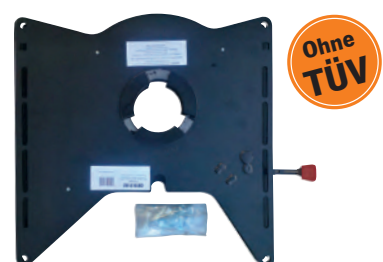

**Drehkonsole für Originalsitz**  
**ab Bj. 2015**  
Fahrerseite 59596 229,-  
Beifahrerseite 59597 229,-

## Für Mercedes Sprinter und VW LT



**Drehkonsole für Originalsitz**  
**Bj. 1996-2002**  
inkl. Handbremstieferlegung  
Fahrerseite 59532 256,-  
Beifahrerseite 59533 256,-

**Drehkonsole für Originalsitz**  
**Bj. 1995 (VW LT 1996) bis 2006**  
Fahrerseite 59476 197,90  
Beifahrerseite 594761 197,90

## Für MB Sprinter ab Bj.06 und VW Crafter Bj. 06-16

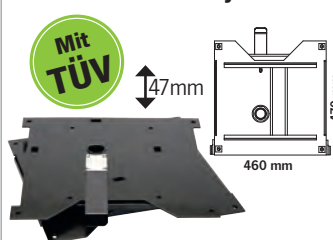

**Drehkonsole für Originalsitz**  
Fahrerseite inkl. Handbremstieferlegung 59633 256,-  
Beifahrerseite 59634 256,-

## Für VW Crafter ab Bj. 17



**Drehkonsole für Originalsitz**  
Zulassung ECE-N1, kein  
Handbremsadapter notwendig  
Fahrerseite 59643 304,-  
Beifahrerseite 59644 304,-

# Drehkonsolen für Renault/Opel/Fiat/Citroën

Für Renault Master  
ab Bj. 2004 bis 2010

Ohne  
TÜV

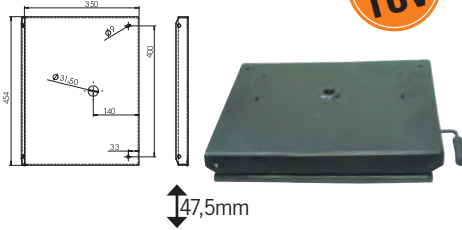

Drehkonsole für Sportscraft Sitz  
Fahrer-/Beifahrerseite:  
E2837 264,-

Für Renault Master/Opel Movano

Mit  
TÜV

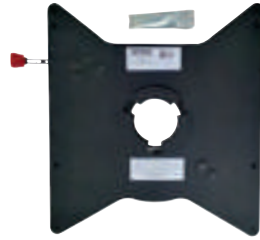

Drehkonsole ab Baujahr ab Bj. 2010  
Fahrerseite 59588 229,-  
Beifahrerseite 595880 229,-

Mit  
TÜV

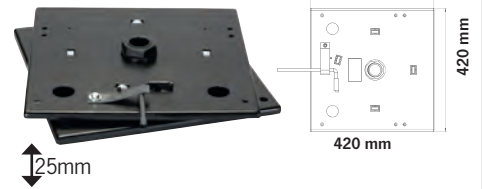

Drehkonsole für Originalsitz, Bj. 2004-2009,  
Fahrer-/Beifahrerseite:  
59642 251,90

Für Renault Trafic II/Opel Vivaro A  
Bj. 2001 bis 2014

Ohne  
TÜV

Ohne  
TÜV



Für Doppelsitz  
594960 529,-

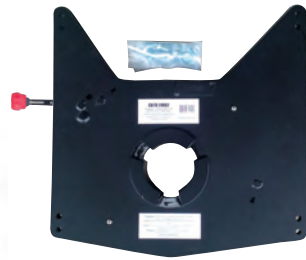

Für Originalsitz  
Fahrerseite 59570 205,-  
Beifahrerseite 595701 205,-

Für Renault Trafic III/Opel Vivaro B  
ab Bj. 2014

Mit  
TÜV

Ohne  
TÜV



Für Originalsitz ab Bj. 2014  
Fahrerseite 59585 249,-  
Beifahrerseite 59586 229,-

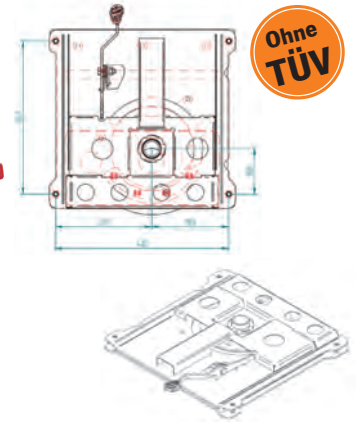

Für Originalsitz  
Beifahrerseite 594721 283,-

Für Fiat Ducato Typ 230/  
Citroën Jumper/Peugeot Boxer

Mit  
TÜV

Mit  
TÜV

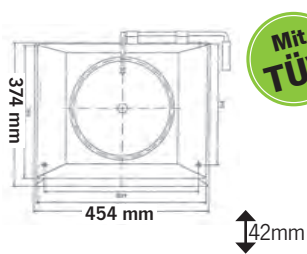

Drehkonsole Bj. 1995-2001  
Für Original Fahrer-/Beifahrersitz.  
59546 297,-

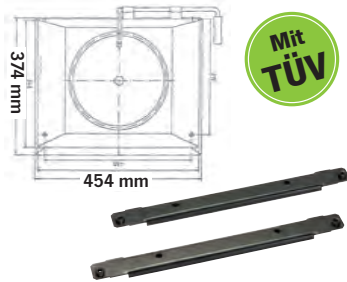

Drehkonsole Bj. 1995-2001  
Mit Adapter für Sportscraft Sitz  
Fahrer-/Beifahrer.  
59547 322,-

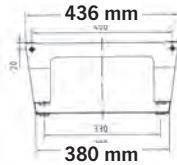

Mit  
TÜV

Mit  
TÜV



Niedriger Sitzkasten Bj. 1995-2001  
Zur Montage anstelle des Original-  
Sitzkastens. Nur einzubauen, wenn  
keine Batterie vorhanden ist.  
59579 191,90

Adapter für Sportscraft-Sitz  
E9996 55,90



Gleitschienenatz Sportscraft-  
Sitz Beifahrer  
Fiat Ducato 2002 bis Bj. 2012  
E2838 105,90

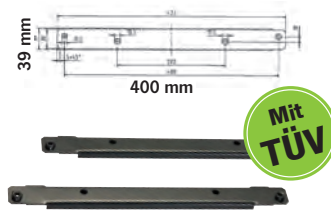

Flacher Adapter für Sportscraft-  
Sitz Fiat Ducato Bj. 83 bis 02/06  
Fahrer-/Beifahrerseite, zur Montage  
zwischen Sitz und Gleitschiene.  
59566 37,95

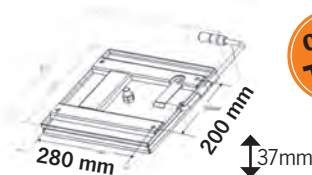

Ohne  
TÜV

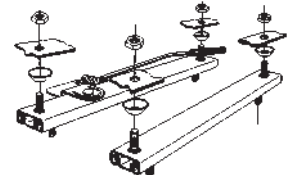

Universal Drehkonsole für  
Sportscraft-Sitz  
Sitzbeschlag 59557 bitte  
mitbestellen. Einbaufähigkeit  
und TÜV sind selbst zu klären.  
59556 174,90

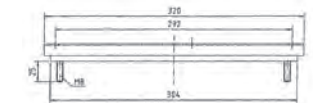

Sitzbeschlag für Sportscraft-Sitze  
59557 66,90

# Drehkonsolen Fiat Ducato/Citroën/Peugeot

## Für Fiat Ducato Typ 244/Citroën Jumper/Peugeot Boxer Baujahr 2002 bis 2006



**Drehkonsole für Originalsitz**  
Montage zwischen Untergestell und Gleitschiene.  
Fahrer-/Beifahrerseite, mittig drehend.

59572 214,90



**Drehkonsole für Originalsitz**  
Fahrerseite 59478 149,90  
Beifahrerseite 594781 149,90



**Drehkonsole für Originalsitz**  
Montage zwischen Untergestell und Gleitschiene.  
Außermittig drehend.

Fahrerseite 59573 205,90  
Beifahrerseite 59574 205,90

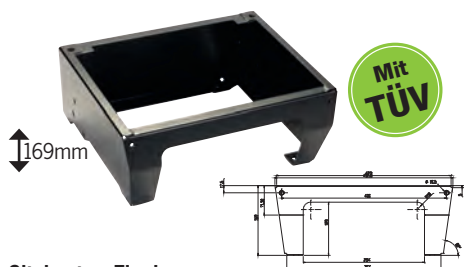

**Sitzkasten Flach**  
Anstelle Originalkasten.

59545 184,90



**Drehkonsole mit Adapter  
für Sportsraft Sitz**  
Mittig drehend, Fahrer-/Beifahrerseite.

59575 205,90

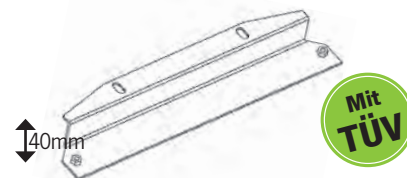

**Flachadapter als Ersatz für Originalsockel**  
Dadurch 40 mm niedrigere Sitzposition als mit  
Original-Sitzkasten.

Für Beifahrerseite 59549 56,90

## Für Fiat Ducato Typ 250/290/Citroën Jumper/Peugeot Boxer ab Baujahr 2006

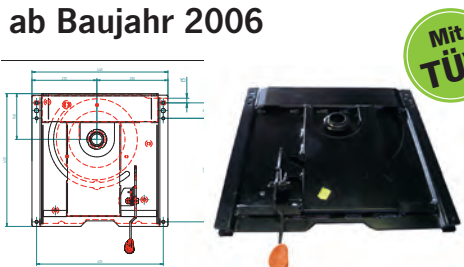

**Drehkonsole für Originalsitz**  
Fahrerseite 59473 199,90  
Beifahrerseite 594731 199,90

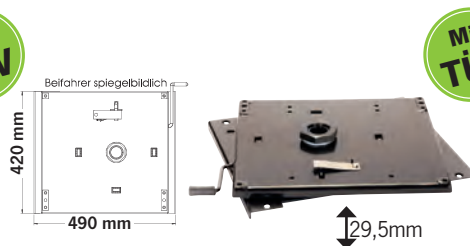

**Drehkonsole für Originalsitz**  
Fs. & Bfs. mittig drehend 59581 231,90  
Fahrers., außermittig drehend 59583 231,90  
Beifahrers., außermittig drehend 59582 231,90



**Für Sportsraft Sitz**  
Montage zwischen Untergestell und Gleitschiene.  
Fs. & Bfs. mittig drehend 59589 318,90  
Fahrerseite, versetzt drehend E4993 334,90  
Beifahrerseite, versetzt drehend E4863 334,90

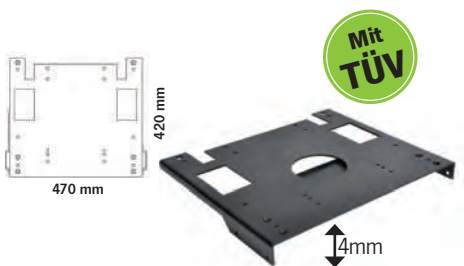

**Standardadapter  
für Sportsraft Sitze.**

59584 121,90

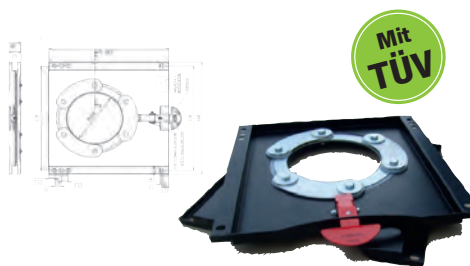

**Drehkonsole für Originalsitz FS/BFS**  
mit Prüfzertifikat nach e50

59698 124,90

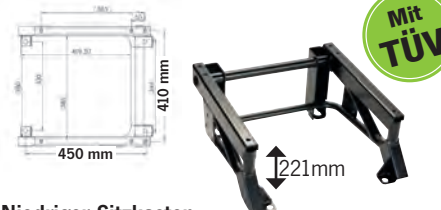

**Niedriger Sitzkasten**  
Montage anstelle des Original-Untergestelles  
wenn keine Batterie unter dem Sitz ist. Ideal in  
Verbindung mit Drehkonsole. Dieser Sockel ist  
ca. 40 mm flacher als das Original-Untergestell.

59548 214,90

## Für Citroën Jumpy/ Peugeot Expert ab 2016



**Drehkonsole für Originalsitz**  
Fahrerseite 595881 358,-  
Beifahrerseite 595882 309,90

## Für Fiat Ducato Typ 250X ab BJ 07/2006



**Drehkonsole für Originalsitz**  
Fahrerseite 594702 145,90  
Beifahrerseite 594703 145,90

## Für Citroën Jumpy/Peugeot Expert ab 2016

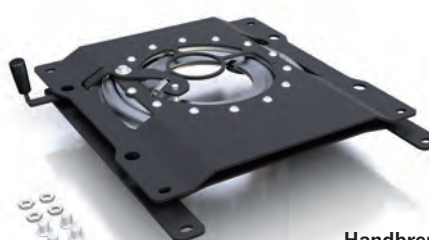

**Drehkonsole für Originalsitz**  
Fahrerseite 595883 299,-  
Beifahrerseite 595884 299,-

**Handbremshebeladapter  
für Drehkonsole (o. Abb.)**  
595885 35,50