



- **Stabile Ausführung aus Aluminium**
- **Mit Abstützung auf der Stoßstange**
- **Zum Transport von 2 Fahrräder**



**Fahrradträger
für den neuen
Transporter
(VW -T6)**

★★★★★
**PREMIUM
PRODUKT**

358,90

Euro Carry – Fahrradträger – für den neuen VW-Transporter

Zum Anbringen auf der Heckklappe.
Mit verstellbaren Felgenbefestigungen.
Robuste Rahmenhalterungen für die Räder.

44018 1 358,90

Fahrradträger für VW und Ford Busse	S.478-479	Motorradträger für die Heckgarage	S.502-504
Fahrradträger für Vans mit Heckklappe	S.480	Motorradträger für Reisemobile	S.505
Fahrradhüllen	S.481		+ 508-509
Fahrradträger für geteilte Hecktüren	S.482-483	Anhängerkupplungen	S.507
Fahrradträger für Reisemobile	S.484-485	Organizer für`s Reisemobil	S.510-511
	+ 488-489	Befestigungssystem für die Heckgarage	S.512-514
Zubehör für Fahrradträger	S.486-487	Spanngurte	S.515
Absenkbare Fahrradträger	S.490-492	Dachträger und Befestigungen	S.516-517
Fahrradträger für Wohnwagen	S.493-496		+ 519
Fahrradträger für Heckgaragen	S.497	Dachboxen	S. 518
Gepäckboxen u. Warntafeln	S.498-499	Dachträger/Dachreling	S.520-521
Fahrradträger für die Anhängerkupplung	S.500-501	Leitern	S.522-524

VW-Bus Carry-Bike Pro von Bj. 2003 bis 2015



398,50

- Elegantes Design, angepasst an die Fahrzeuglinien
- Solide Abspannung an den Verstärkungspunkten
- Leichte Bedienung der Heckklappe
- Grundausstattung für 2 Fahrräder
- Erweiterbar bis maximal 4 Räder
- Zur Anbringung an der Heckklappe

Stabil, funktionell und leicht zu handhaben. Shock Absorber, um Schläge und Erschütterungen während der Fahrt abzufangen. Optimale Befestigung der Räder durch passgenaue Feststellklötzchen und Quick Riemen.

Gewicht des Trägers: 14 kg. Maximale Tragkraft: 60 Kg.
 Grundausstattung für 2 Fahrräder
 Rahmen ausziehbar für maximal 4 Räder
 Mit Abstandshalter: Bike Block Pro D1 und D2

440211 1 398,50

VW-Bus Carry-Bike bis Bj. 1990 „Der Bulli“

- Grundausstattung für 2 Fahrräder
- Erweiterbar bis maximal 3 Räder

- Zur Anbringung an der Heckklappe

44069 1 256,90



256,90

Gewicht: 5,0 kg,
 max. Tragkraft:
 50 kg, mit 2 Fahr-
 ratschienen, Rail
 Quick und
 Bike Block 1+3

Vorankündigung Carry Bike Pro VW T6



Der Fahrradträger für den neuen VW-Transporter (T6) wird lt. Hersteller im späten Frühjahr 2016 lieferbar sein. Bitte informieren sie sich auf unserer website unter Artikelnummer 440212 www.reimo.com

Fahrradträger für Ford Busse

Carry-Bike Ford Transit Custom + Tourneo Custom

- Sicherer Fahrradtransport durch Spezialhalterung

- Passt sich optimal der Fahrzeugkontur an
- Sichere Fahrradbefestigung durch stabile Rail-Quick-Schnellverschlüsse
- Zur Anbringung an der Heckklappe
- Grundausstattung für 2 Räder
- Erweiterbar auf bis zu 3 Räder



Gew.: 8,5 kg, Maximale
 Tragkraft: 50 kg,
 mit Bike Block 1 + 3
 440678 1 338,90

Carry-Bike Ford Transit von Bj. 2000-2013

- Grundausstattung für 2 Räder
- Erweiterbar bis zu 3 Räder

- Sichere Befestigung durch stabile Rail-Quick-Schnellverschlüsse
- Zur Anbringung an der Heckklappe



Gew.: 7,1 kg, Maximale
 Tragkraft: 50 kg
 mit Bike Block 1+3
 44037 1 289,-

VW Transporter Carry-Bike von Bj. 2003 bis 2015

- Optimale und sichere Befestigung der Räder durch passgenaue Feststellklötzchen für die Fahrradfelgen und Quick Riemen.
- Grundausrüstung für 2 Räder
- Erweiterbar bis maximal 3 Fahrräder
- Zur Anbringung an der Heckklappe
- Mit Abstützung an der Stoßstange



VW Transporter Carry-Bike von Bj. 2003 bis 2015

- Rahmen ausziehbar für maximal 4 Fahrräder
- Grundausrüstung für 2 Räder
- Sichere Fahrradbefestigung durch stabile Rail Quick Schnellverschlüsse
- Zur Anbringung an der Heckklappe
- Mit Abstützung an der Stoßstange



VW-Bus Carry-Bike 2003-2015

- Beschreibung wie Art.Nr. 44077, jedoch für VW-Transporter mit Doppeltür
- Für maximal 2 Räder



Auch für VW T5 Doppeltür

VW-Bus Carry-Bike 1991-1996

- Luxuriöser Fahrradträger mit Abstützung auf der Stoßstange
- Grundausrüstung 2 Räder
- Für maximal 4 Räder
- Zur Anbringung an der Heckklappe



VW-Bus Carry-Bike 1991-2002

- Preiswerter Fahrradträger
- Grundausrüstung 2 Räder
- Für maximal 3 Räder
- Zur Anbringung an der Heckklappe



VW- Bus Carry Bike 1991-2003

- Beschreibung wie Art.Nr. 44077, jedoch für Volkswagen Transporter mit Doppeltür
- Für maximal 2 Räder



Für Volkswagen Transporter T4 Doppeltür

Technische Informationen

		Maximale Tragkraft	Gewicht	Anzahl der Fahrräder	Maximale Fahrräder	Fahrrad-schiene	Bike Block	Art. Nr.	Preis
①	Volkswagen Transporter T5 Reimo Exclusive Produkt	50 kg	9,2 kg	2	3	2x Premium	1 + 3	44077	309,-
②	Volkswagen Transporter T5	60 kg	8,3 kg	2	4	2x Rail Quick	1 + 3	44021	312,50
③	Volkswagen Transporter T5, Doppeltür	35 kg	7,7 kg	2	2	2x Premium	1 + 2	44089	338,90
④	Volkswagen Transporter T4 bis Bj. 96	60 kg	8,3 kg	2	4	2x Rail Quick	1 + 3	44084	298,50
⑤	Volkswagen Transporter T4, Reimo Exclusive Produkt	50 kg	7,4 kg	2	3	2x Rail Quick	1 + 3	44020	199,-
⑥	Volkswagen Transporter T4, Doppeltür	35 kg	7,5 kg	2	2	2x Premium	1 + 2	44085	328,50

Carry-Bike Fahrradträger für Vans mit Heckklappen

Trafic, Vivaro und Primastar für Heckklappe

- Grundausrüstung für 2 Räder
- Mit Rail-Quick-Fahrradschiene
- Erweiterbar bis 4 Räder
- Tragkraft 60 kg
- Montage ohne Bohren

332,-

① 44033



Trafic, Vivaro und Primastar für geteilte Hecktüren

- Grundausrüstung für 2 Räder
- Mit Rail-Quick-Fahrradschiene
- Erweiterbar bis max. 3 Räder
- Tragkraft 35 kg
- Montage ohne Bohren

350,-

② 44150



Mercedes Benz Vito bis Bj. 2003

- Grundausrüstung für 2 Räder
- Mit Rail-Quick-Fahrradschiene
- Erweiterbar bis 4 Räder
- Tragkraft 60 kg
- Montage ohne Bohren

329,-

③ 44034



Mercedes Benz Vito ab Bj. 2003 / Viano

- Grundausrüstung für 2 Räder
- Mit Rail-Quick-Fahrradschiene
- Erweiterbar bis 4 Räder
- Tragkraft 60 kg
- Montage ohne Bohren

469,-

④ 44087



		Maximale Tragkraft	Gewicht	Anzahl der Fahrräder	Maximale Fahrräder	Fahrrad-schiene	Abstandshalter BikeBlock Serie	Art. Nr.	Preis
①	Renault Trafic Heckklappe	60	8,7	2	4	2x Rail Quick	1 + 3	44033	332,-
②	Renault Trafic geteilte Türe	35	7,7	2	2	PREMIUM	1 + 2	44150	350,-
③	Mercedes Benz Vito bis 04*	60	9,5	2	4	2x Rail Quick	1 + 3	44034	329,-
④	Mercedes Benz Vito/Viano ab 04*	50	10,0	2	3	2x Rail Quick	1 + 3	44087	469,-

Erweiterungsteile für das 3. und 4. Rad



Rail Quick Schiene
44114 1 32,30

Rail Premium
44119 1 48,30

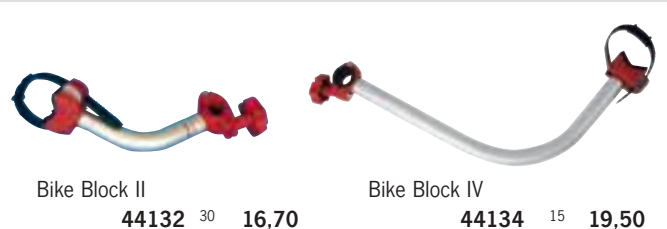

Bike Block II
44132 30 16,70

Bike Block IV
44134 15 19,50

FIAMMA Fahrradabdeckung Cover Premium S



Für 4 Räder

Mit eingenähter Tasche für Warntafeln

- Räder werden komplett eingepackt
- Rückseite wird mit Klettverschluss verschlossen
- Kein Verschmutzen mehr während der Fahrt
- Schutz gegen Witterungseinflüsse
- Aus extra starkem Nylon
- Kein Aufblasen während der Fahrt
- Flexibel durch verstellbare Bänder



Selbstschmierende Reißverschlüsse

Farbe: Platinum. Für 4 Räder 44063 3 59,50

FIAMMA Fahrradabdeckung Bike Cover S



ab 34,90

Mit eingenähter Tasche für Warntafeln

- Schützt ihre Fahrräder vor Schmutz
- Sehr robustes, wasserabweisendes Polyester-Vinyl-Gewebe
- Mit verstellbaren Riemen für die verschiedenen Fahrradgrößen

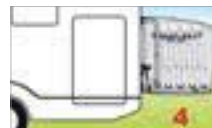

Farbe: Platinum

bis 3 Räder 44065 3 34,90
für 4 Räder 44066 3 38,90

Thule Bike Cover



- Mit integrierter Tasche für Warntafel
- Wasserfestes Ripstop Polyester

Hochwertige Abdeckung, um ihre Fahrräder beim Transport zu schützen. Integrierte Tasche für Warntafel, inkl. Packtasche zum Verstauen.

Farbe: Schwarz 2 - 3 Räder 44278 1 74,90
für 4 Räder 44277 1 79,90

FIAMMA Fahrradhülle für Wohnwagendeichsel



Bike Cover für 2 Räder

- Schützt die Räder vor Schmutz
- Mit Kordelzug zum sicheren Verschnüren
- Aus starkem Polyester

Farbe: Grau 44135 3 37,50



Fahrrad-Abdeckkauben



ab 36,90

- Sehr strapazierfähig
- Kein Verschmutzen der Fahrräder mehr
- Schutz gegen Witterungseinflüsse
- Leicht anzubringen
- Sehr leichtes, äußerst reißfestes Kunststoffgewebe

Schutz vor Schmutz und Wind



Fahrradschutzhaube

für 2 - 3 Räder, grau 440750 50 36,90
für 4 Räder, grau 44075 50 39,90

Reisemobil-Fahrradschutzhaube mit Tasche



NEU

- Material Polyester
- wasserfest
- mit Tasche für Warntafel
- mit Riemen zur Befestigung



für 2 - 3 Räder, grau 440751 12 32,50
für 4 Räder, grau 440752 6 38,90

Warntafeln für Heckträger siehe Seite 499

Fiat Ducato, Peugeot Boxer und Citroën Jumper ab Baujahr 7/2006



Tiefflader, bequem zu Beladen.
Sie benötigen die Zusatzbeleuchtung



Hochflader

Euro Carry Fahrradträger für 2 Fahrräder

- Für Fiat Ducato, Peugeot Boxer und Citroën Jumper ab Bj. 7/06
- Bequem zu beladen, wenn Sie ihn als Tiefflader benutzen. Sie benötigen dann die zusätzliche Beleuchtungsleiste, weil das Kennzeichen verdeckt wird.
- Öffnen der Hecktüren auch bei montiertem Träger möglich
- Max. Belastbarkeit: 40 kg
Gewicht: 12,5 kg.

Lieferumfang:

Fahrradträger mit 2 Fahrradschienen, 2 Abstandshalter 2 Montageprofile.
Euro Carry ab Bj. 7/2006

44079 1 368,50

Beleuchtungsleiste mit 13-poliger Steckdose (zusätzlich notwendig, wenn Sie den Träger als Tiefflader verwenden).

440791 1 167,50

Euro Carry für Sprinter, VW Crafter ab Bj. 2006



Aluminium



- Für 2 und 4 Räder
- Niedrige Ladekante, nur 80 cm hoch
- Montage ohne Bohren an den Türscharniren
- Traglast 60 kg
- Hecktüren ohne Beladung aufklappbar
- Für 2 Räder

Pulverbeschichtetes Aluminiumrohr in anthrazit-metalllic. Gewicht 15 kg

Lieferumfang:

Träger, 4 Fahrradschienen, 4 Abstandshalter, Anbausatz.

Für 4 Räder
44184 1 845,-

Für 2 Räder
441840 1 687,50

Beleuchtungsleiste
441841 1 165,90

Euro Carry-Fahrradträger VW-T5



- Stabile Ausführung
- Mit Abstützung auf der Stoßstange
- Zum Transport von 2 Fahrrädern
- Zum Anbringen auf der Heckklappe
- Mit verstellbaren Felgenbefestigungen
- Robuste Rahmenhalterungen für die Räder
- Traglast 40 kg
- Gewicht 9,5 kg

Lieferumfang: Fahrradträger, 2 Fahrradschienen, 2 Abstandshalter.

440181 1 349,-

Euro Carry-Fahrradträger Ducato bis 06

Für Fiat Ducato, Peugeot Boxer, Citroën Jumper und Mercedes Sprinter der Baujahre 1994 bis 2006.



- Für max. 2 Räder
- Aus Aluminium
- ca. 9 kg leicht
- Traglast 40 kg
- Zum Anbringen an der Hecktüre
- Mit verstellbaren Felgenbefestigungen
- Robuste Rahmenhalterungen für die Räder

Lieferumfang: Fahrradträger, 2 Fahrradschienen, 2 Abstandshalter, Montageschienenersatz.

44029 1 328,50

Montageschienenersatz (optional)
44031 1 72,50

Erweiterungssatz für 3. Rad
440292 1 89,-

Carry-Bike 200 DJ für zwei Transporthöhen



Bügel tiefe Montageposition



Bügel hohe Montageposition



Nummernschildleuchte Licence Plate

Notwendig bei tiefer gelegtem Auflagebügel oder wenn die Fahrräder die Fahrzeugrückleuchten oder Kennzeichen verdecken. Mit 13-poliger Steckdose. Gewicht ca. 2 kg Maße: L 131 x H 16,5 x T 7,5 cm

440363 1 149,-

① Fiat Ducato ab Bj. 6/06

- Auflagebügel: Positionierung in 2 Höhen möglich
- Tiefergesetzter Auflagebügel für leichtes Beladen
- Öffnen der Fahrzeugtüren ohne Abnehmen der Fahrräder
- Auch für Peugeot Boxer, Citroen Jumper passend
- Tragkraft: 35 kg
- Gewicht: 9,0 kg

Lieferumfang: Fahrradträger, 2 Fahrradschienen Premium, je 1 Bike Block 1+2 440366 1 508,-

Fiat Ducato bis 6/06

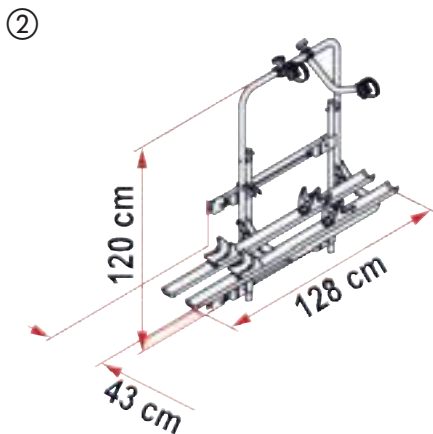

Carry-Bike 200 DJ

44036 1 409,-

Carry-Bike 200 D für ältere Kastenwagen

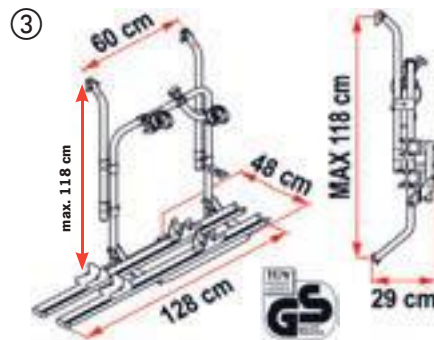

Passend für Doppeltür:

- Fiat Ducato bis Bj. 2006, Ford Transit
- VW LT bis Bj. 2000

Obere Halterung nur 34 mm breit, Montage mit Bohren und Schrauben

44095 1 289,-

MB-Sprinter/VW Crafter ab 6/06

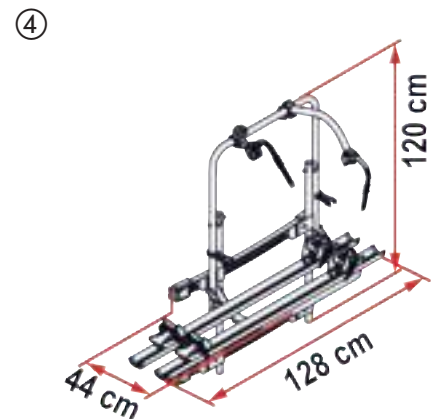

Carry-Bike 200 DJ

440362 1 468,-

	Typ	Maximale Tragkraft	Gewicht	Anzahl der Fahrräder	Maximale Fahrräder	Fahrradschiene	Abstandshalter BikeBlock	Art. Nr.	Preis
①	Fiat Ducato ab Bj. 7/06	35	9,0	2	3	Premium	1 + 3	440366	508,-
②	Fiat Ducato bis Bj. 6/06	35	9,0	2	2	Premium	1 + 2	44036	409,-
③	Carry Bike 200 D	35	6,9	2	2	Premium	1 + 2	44095	289,-
④	Mercedes Sprinter VW Crafter ab Bj. 6/06	35	9,0	2	2	Premium	1 + 3	440362	468,-

Carry-Bike UL und Carry-Bike CL bis 3 Fahrräder mit stabilem Bügel



Carry-Bike Serie L

UL für die Reisemobil-Rückwand
CL wird unter dem Fenster angebracht.

Standardmäßig für 2 Fahrräder. Erweiterbar bis zu 3 Fahrräder
Hohe Tragkraft bis zu 55 kg.
Fahrradschienen Rail-Quick mit hochwertigen Schnellverschlüssen.
Die Fahrräder werden am Rahmen mit 2 Bike Blocks befestigt.

Für das 3. Rad benötigen Sie:

1 Schiene	44114	1	32,30
Bike Block 3.Rad Pro III	44133	20	17,95

Gewicht: 5,6 kg

Carry-Bike UL
Für die Reisemobil-Rückwand
44073 1 **207,-**

Gewicht: 5,6 kg

Carry-Bike CL
Zur Befestigung unterhalb des Fensters
44074 1 **209,-**

Lieferumfang: 1 Grundträger, 2 Rail-Quick-Fahrradschienen, Bike Block III, 1 Rackholder, 1 Strip, 1 Security Strip.

Carry-Bike UL 48 mit schmalen Bügel für 2 Fahrräder



NEU

Nur 48 cm Überstand

Gewicht: 5,4 kg

Das L-Sortiment wird um einen schmalen und praktischen Träger erweitert.

Basierend auf dem Carry-Bike UL, aber mit reduziertem Überstand von nur 48 cm geöffnet und sogar von nur 29 cm, wenn hochgeklappt. Serienmäßig mit 2 Schienen. Maximale Tragkraft bis zu 35 kg. Fahrradschienen Rail-Quick mit hochwertigen Schnellverschlüssen. Die Fahrräder werden am Rahmen mit 2 Bike Blocks befestigt.

Gewicht: 5,4 kg. **440731** 1 **213,-**

Kompakte Maße



Leicht und preiswert



Carry-Bike PRO, PRO M und PRO C - Traglast 60 kg

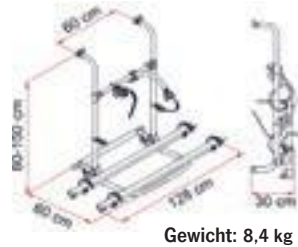

Gewicht: 8,4 kg

Carry-Bike PRO
Für die Reisemobil-Rückwand
44067 1 248,-

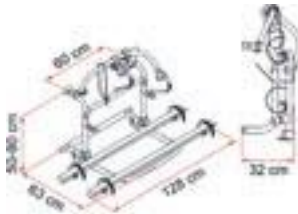

Gewicht: 8,5 kg

Carry-Bike PRO M
Zur Befestigung unterhalb
des Fensters.
440677 1 259,-



Gewicht: 7,9 kg

Carry-Bike PRO C
Zur Befestigung unterhalb
des Fensters.
44068 1 249,-



Carry-Bike Serie Pro

3 Typen - geeignet für alle Reisemobil-Modelle. Montagehöhe von 40-150 cm. Carry Bike Pro C wird unter dem Fenster angebracht. Standard für 2 Fahrräder. Erweiterbar bis zu 4 Fahrräder. Ausgestattet mit einem sehr stabilen, ausziehbaren Teleskopbügel. Hohe Tragkraft bis zu 60 kg. Fahrradschienen Rail-Quick mit hochwertigen Schnellverschlüssen. Die Fahrräder werden am Rahmen mit 2 Bike Blocks befestigt. Für das 3. und 4. Rad benötigen Sie:

Jeweils 1 Schiene	44114	1	32,30
Rahmenbefestigung für das Fahrrad			
Bike Block 3.Rad Pro II	44132	30	16,70
Bike Block 4. Rad Pro IV	44134	15	19,50

Lieferumfang: 1 Grundträger, 2 Rail-Quick-Fahrradschienen, Bike Block I + III, 1 Rackholder, 1 Security Strip.

Fahrradträger für spezielle Reisemobile

Für Knaus & Eifelland

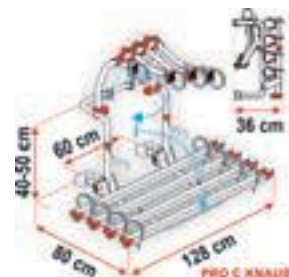

Gewicht: 8,1 kg

- Für 2 Fahrräder
- Bis max. 4 Räder erweiterbar
- Traglast 60 kg

Spezialversion

mit durchgehendem oberem Bügel.

44103 1 279,-

Lieferumfang: Träger, 2 Fahrradschienen Rail-Quick, je 1 Fahrradabstandshalter Bike Block für 1. + 3. Rad.

Für Trigano - Roller Team



- Für 2 Fahrräder
- Bis max. 3 Räder erweiterbar
- Traglast 50 kg

Carry-Bike PRO C

Spezialversion zur Anbringung an die bereits am Fahrzeug befindlichen Fiamma Halterung ab Werk

440741 1 185,-

Lieferumfang: Träger, 2 Fahrradschienen Rail-Quick, je 1 Fahrradabstandshalter Bike Block für 1. + 3. Rad

Für Hymer & Dethleffs Reisemobile

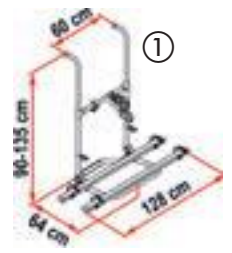

Gewicht: 8,2 kg

- Für 2 Fahrräder
- Bis max. 4 Räder erweiterbar
- Traglast 60 kg

① Carry-Bike PRO Hymer

Für Hymer Anpassstücke. Kunststoffteile

Lieferumfang: Träger, 2 Anpassstücke für Hymer, 2 Fahrradschienen Rail-Quick-Blue, 2 Bike Block Blue 1+3, zwei Rack Holder, 1 Security Strip, in blau. 44072 1 269,-

② Kit für Dethleffs Reisemobile, 2 obere Anpassstücke

bis 2010 440721 1 29,80
ab 2010 440722 1 32,30

Zubehör für Fahrradträger

Wäschetrockner Easy Dry für Heckträger

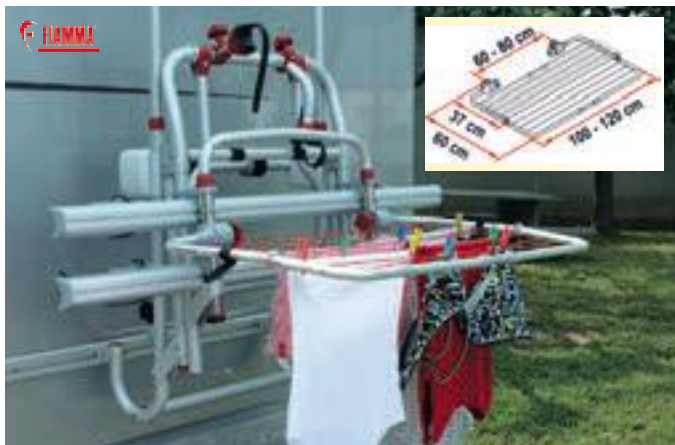

- Keine Demontage während der Fahrt notwendig
- Klappbares Alugestell
- Ersetzt mindestens 8 m Wäscheleine

Wäschetrockner zur Montage am Auflagebügel von vielen Fahrradträgern (Rohr-Ø 35 mm). Einfache Montage ohne Bohren, da die Endstücke am Auflagebügel einrasten. Klappbares Gestell aus eloxiertem Aluminium. Kann während der Fahrt montiert bleiben. Gewicht ca. 1,2 kg.

440662 1 81,50

Mobiler klappbarer Fahrradständer



- Einfacher Aufbau, geringes Packmaß und Gewicht
- Freistehende, standsichere Ausführung
- Auch für Mountain-Bikes und Kinderräder geeignet
- Inkl. Erdklammern zur sicheren Bodenbefestigung
- Absolut wetterfest

Faltmaß: L 83 x B 66 x H 10 cm, Gewicht: ca. 2,9 kg

91215 1 49,90

Fahrradbefestigung Bike-Block Pro S

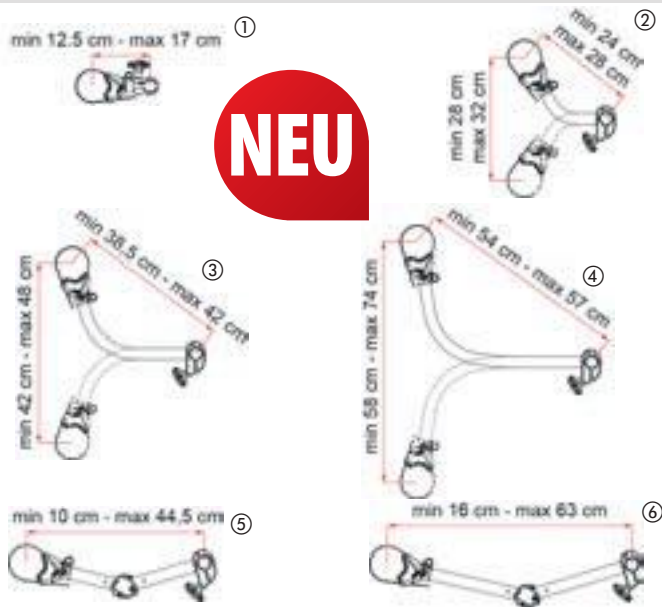

Wesentliche Verbesserung des Handlings durch Positionierung der Rändelschraube zur Befestigung des Halters am Fahrradträger. Die

Räder werden durch den Quick-Clip-Schnellverschluss sicher befestigt. Für viele Fahrräder geeignet. Auch für ovale Rohre. Ø 25-100 mm

① Bike-Block Pro S 1	441520	40	19,95
② Bike-Block Pro S 2	441521	40	26,95
③ Bike-Block Pro S 3	441522	40	28,90
④ Bike-Block Pro S 4	441523	40	30,60
⑤ Bike-Block Pro D1	441524	40	40,80
⑥ Bike-Block Pro S D2	441525	40	42,50

Fahrradriemen und Zubehör für Carry Bike



- ① Quick Safe Schnellverschluss-System, gleitet in den Carry-Bike Fahrradschienen 44128 10 4,90
- ② Strip Riemen Schnalle aus Edelstahl. 2 Stück Länge 39 cm
rot 44237 15 6,50
schwarz 442377 15 6,60
- ③ Security Strip Fahrradriemen L 200cm 442378 1 6,60
- ④ Rackholder Zur Fixierung des Auflagebügels 44236 10 7,40
- ⑤ Rändelschraube Für Bike Block 44117 20 4,30
- ⑥ Schienenendkappe rot 44118 10 4,50
- ⑦ Distanzstücke Für Fahrradträger + Markisen Maße: 28 x 24 x Ø 8,4 (Loch) mm A5408453 2,99
- ⑧ Kabelschloss Cable Lock Stahlseil zur Sicherung der Fahrräder auf dem Träger. PVC-beschichtet mit Stahlschloss und 2 Schlüssel in schwarz Länge 2,5 m 44127 8 23,80

Das zuverlässige Befestigungssystem für Ihre Fahrräder

① Pro I für 1. Rad
min. 12,5 – max. 15,5 cm



ab **13,90**

② Pro II für 2. Rad
min. 23 – max. 26 cm



③ Pro III für 3. Rad
min. 38 – max. 41 cm

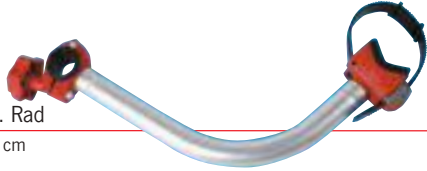

④ Pro IV für 4. Rad
min. 53,5 – max. 56,5 cm



⑤ Pro D1
min. 10 – max. 42 cm



ab **27,95**

⑥ Pro D2
min. 16 – max. 63 cm



⑦ Bike Frame Adapter
Sicheres Befestigen der Räder an Bike-Block (ohne mittlere Stange)
min. 50 cm, max. 60 cm 441512 1 31,95

Fahrradsabstandshalter Bike Block

- Für Rund- und Ovalrohrrahmen
- Quick-Clip-Schnellverschlüsse für den Fahrradrahmen
- Für alle Träger mit einem Rohrdurchmesser von 28 – 40 mm

	BikeBlock Pro	Länge min.	Länge max.	Farbe rot	Farbe blau	Preis
①	Pro I	12,5 cm	15,5 cm	44131	441310	13,90
②	Pro II	23 cm	26 cm	44132	441320	16,70
③	Pro III	38 cm	41 cm	44133	SA684	17,95
④	Pro IV	53,5 cm	56,5 cm	44134	441340	19,50
⑤	Pro D1	10 cm	42 cm	44136	–	27,95
⑥	Pro D2	16 cm	63 cm	441361	–	31,80



Fahrradschienen zum sicheren Transport

⑧ **Fahrradschiene Rail Premium S**
 ■ Schiene ist quer und längs verschiebbar
 ■ Der Abstand zwischen der Fahrradschiene kann variiert werden
 ■ Mit Feststell-Klötzen für die Felgen und Schnellverschluss-Riemen
 ■ Für alle Fiamma Fahrradträger passend

440674 1 74,80

⑨ **Fahrradschiene Rail Premium**
 ■ Für den sicheren Fahrradtransport
 ■ Verstellbare Feststellblöcke geben den Rädern Halt

128 cm lang 44119 1 48,30
 39 cm lang 441191 1 57,80

⑩ **Rail Quick C Fahrradschiene**
 Länge verstellbar von 101-167 cm 44137 5 42,50

⑪ **Rail Quick Fahrradschiene mit Schnellverschluss**
 128 cm lang 44114 1 32,30

⑫ **Rail Strip Fahrradschiene mit Riemenbefestigung**
 128 cm lang 44076 1 25,80

⑬ **Kit PREMIUM S**
 besteht aus 2 Halterungen, die die Schienen Rail Quick oder Rail Premium mit der Verschiebefunktion der Rail Premium S ausstatten. So kann nicht nur quer, sondern auch längs verschoben werden.

440762 1 24,70

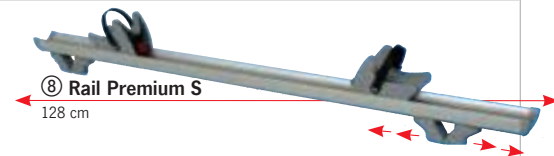

⑧ Rail Premium S
128 cm

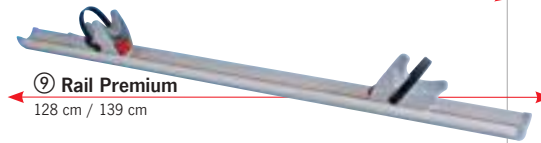

⑨ Rail Premium
128 cm / 139 cm



⑩ Rail Quick C
min. 101 – max. 167 cm

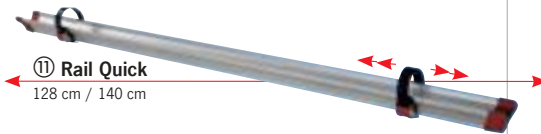

⑪ Rail Quick
128 cm / 140 cm

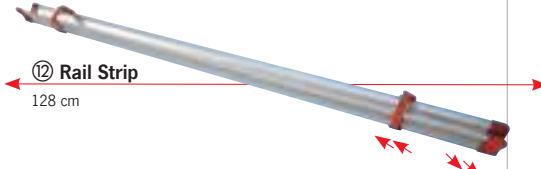

⑫ Rail Strip
128 cm



Thule Elite G2 Van Fiat Ducato ab Bj. 2007



Passend für Fiat Ducato, Peugeot Boxer, Citroën Jumper ab Bj. 7/06

- Für maximal 2 Räder
- Tragkraft: 35 kg
- 2 Klemmschienen für rechte Tür
- 2 Fahrradabstandshalter
- 2 Fahrradschienen

Tür kann mit geladenen Fahrrädern geöffnet werden. Mit Plattformverriegelung, die verhindert, dass sich die Plattform ruckartig nach oben und unten bewegt. Verstellbare Radbefestigungen, sehr einfach verschiebbar zur optimalen Positionierung der Fahrradfelgen.

Gewicht des Trägers: 9,5 kg

44198 ⁵ 419,-

Thule Sport G2 2 Türen Fiat Ducato bis 2006

Passend für Fiat Ducato, Peugeot Boxer, Citroën Jumper bis Bj. 2006



- Für max. 2 Räder
- Tragkraft: 35 kg

Mit 2 Klemmschienen für rechte Tür, 2 Fahrradabstandshalter und 2 Fahrradschienen.

Die Plattformverriegelung, verhindert, dass sich die Plattform ruckartig nach oben und unten bewegt.

Inkl. Quick-Clip-Felgenreifen.

Gewicht des Trägers: 9,5 kg

441981 ¹ 399,-

Thule Sport G2 2 Doors



- Für max. 3 Räder
- Tragkraft: 50 kg

2 Fahrradabstandshalter und 2 Fahrradschienen.

Passend für Fahrzeuge mit geteilter Hecktür, Montage an der linken bzw. rechten Tür.

Die Plattformverriegelung verhindert, dass sich die Plattform ruckartig nach oben und unten bewegt.

Mit Quick-Clip-Felgenreifen.

Gewicht des Trägers: 7,3 kg.

44341 ⁵ 249,-

Set für 3. Rad mit Schiene, Abstandshalter und Quick-Clip-Felgenreifen.

442981 ¹ 48,95

Bike Holder Abstandshalter inkl. Schloss



④ Aufsatz für 4. Rad, 18 cm lang. Wird auf Halter für 3. Rad aufgesetzt (18 + 42cm = 60cm).

442693 ¹ 29,95

Für Thule Excellent, Elite G2 und Sport G2

- | | | |
|---------------|--------|--------------------|
| ① 1. Rad 14cm | 44269 | ¹ 26,95 |
| ② 2. Rad 28cm | 442691 | ¹ 37,95 |
| ③ 3. Rad 42cm | 442692 | ¹ 42,95 |

Drehgriff abschließbar für Abstandshalter



Nachrüstset: Drehgriff Inkl. Schloss und Schlüssel
2 Stück 442694 ¹ 28,95

Cable Lock Kabelschloss



Kabelschloss für Fahrradträger 180 cm
442790 ¹ 37,95

Brake Strap Felgenreifen



6 Spannweite zur Befestigung der Räder auf den Fahrradschienen.

Haltegurte „Brake Strap“ 6 Stück
44279 ⁵ 15,50

Thule Elite G2

- Ideal für E-Bikes
- Bis 4 Räder erweiterbar
- Bis 60 kg belastbar
- Schienen bis 30 kg belastbar

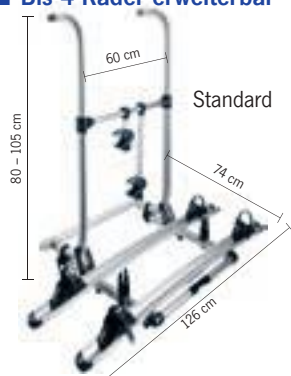

Gewicht ca. 9 kg

Thule Elite G2 Standard
Thule Elite G2 kurze Version
Thule Elite G2 „Hymer“

44345	5	279,-
44346	5	279,-
44347	5	279,-

Thule Excellent

- Ideal für E-Bikes
- Bis 4 Räder erweiterbar
- Bis 60 kg belastbar
- Schienen bis 30 kg belastbar

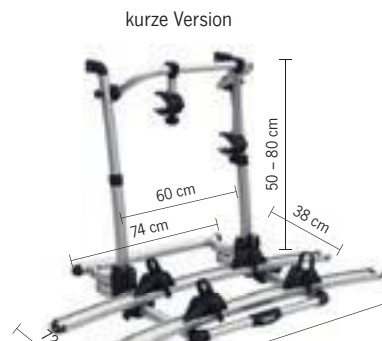
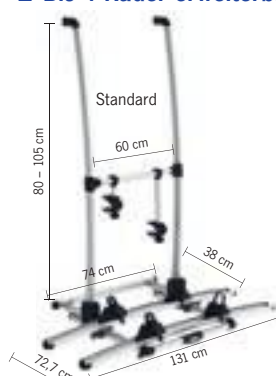

Gewicht ca. 10 kg

Thule Excellent Standard
Thule Excellent kurze Version

44264	5	369,-
44265	5	369,-

Sport G2 Short

- Für 2 Fahrräder
- Bis max. 3 Räder erweiterbar
- Schienen ohne Werkzeug zu verstellen
- Tragkraft 50 kg
- Belastung pro Schiene max. 19 kg

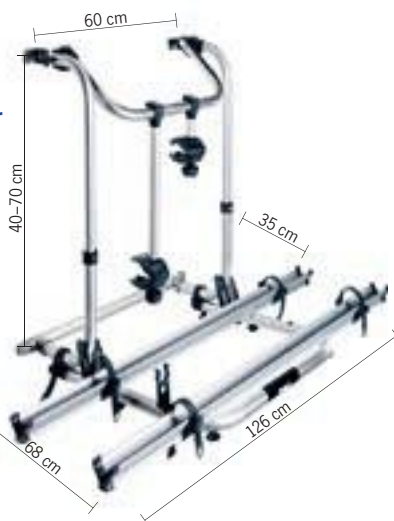

Gewicht 6,8 kg
44296 5 214,-

Sport G2

- Für 2 Fahrräder
- Bis max. 3 Räder erweiterbar
- Schienen ohne Werkzeug zu verstellen
- Tragkraft 50 kg
- Belastung pro Schiene max. 19 kg



Gewicht 8,2 kg
44295 5 214,-

Erweiterungssatz für Elite G2 + Excellent



Erweiterungssatz 3. Rad für Thule Elite G2 Schiene und Abstandshalter, Gewicht 3 kg	44348	1	63,95
Erweiterungssatz 3. Rad für Thule Excellent Schiene und Abstandshalter, Gewicht 3 kg	44266	1	73,95
Erweiterungssatz 4. Rad für Thule Excellent / Elite G2 Schiene und Abstandshalter, Gewicht 3 kg	44267	1	83,95

Erweiterungssatz für Sport G2 + Sport G2 Garage



Erweiterungssatz 3. Rad für Thule Sport G2 Schiene und Abstandshalter, Gewicht 3 kg	442981	1	48,95
Erweiterungssatz 4. Rad für Thule Sport G2 Garage Schiene und Abstandshalter, Gewicht 3 kg	442982	1	53,95

Montageschienen



Befestigungsschiene

Für die einfache Montage ohne Bohren an Reisemobilen und Wohnwagen
Obere Befestigungsschiene, **Gewicht 2 kg** 44268 1 30,95
Untere Befestigungsschiene, **Gewicht 2 kg** 442681 1 32,95

Bikeholder

- In alle Richtungen drehbar
- Mit Loch für Kabelschloss zur Sicherung der Fahrräder
- Gepolsterte Befestigung

Länge:

① 1. Rad 140 mm	44260	5	16,95
② 2. Rad 280 mm	44261	5	19,95
③ 3. Rad 420 mm	44262	5	22,95
④ 4. Rad 560 mm	44263	5	25,95

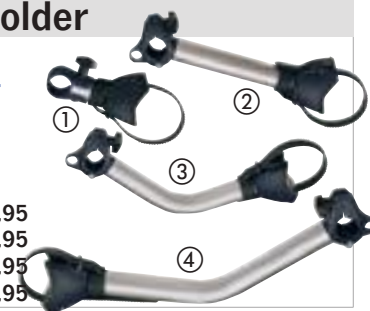

Absenkbarer Fahrradträger

Heckträgersystem mit enormer Tragkraft von 80 kg für Fiat Ducato Kastenwagen



Klappbare Plattform



**ABSENKBARER
FAHRRADTRÄGER**

Niedrige Beladehöhe
durch absenkbare Plattform



Freier Zugang
zu den Hecktüren

- Für Fiat Ducato, Peugeot Boxer und Citroen Jumper, alle Baujahre ab 7/2006
- Sehr hohe Tragkraft: 80 kg
- Schwenkbar – auch im beladenen Zustand
- Freier Zugang zu den Hecktüren, das Öffnen der Hecktüren ist bis 90 Grad Öffnungswinkel möglich
- Anhängerkupplung kann weiterhin ohne Einschränkung genutzt werden. Der Wohnwagen oder der Bootstrailer kann gezogen werden.
- Träger wird an den Hecktürscharnieren befestigt, ein Schiefhängen des Trägers ist ausgeschlossen
- Niedrige Beladehöhe durch absenkbare Plattform
- Ideal geeignet auch für schwere für E-Bikes. Durch die Absenkfunktion lassen sich die Fahrräder bequem verladen. Durch die hohe Fahrposition sind die teuren Räder vor unbefugtem Zugriff geschützt.
- Ratschenverschluss: dadurch schnelles und komfortables Sichern der Fahrradfelgen



Heckträger Futuro	Hochdachtyp	Art.-Nr.	Preis
Für 2 E-Bikes	H2 Serienhochdach	44000	1949,-
Für 3 Fahrräder	H2 Serienhochdach	44001	2049,-
Für 2 E-Bikes	H3 Maxihochdach	44002	1949,-
Für 3 Fahrräder	H3 Maxihochdach	44003	2049,-

Futuro Basic – Heckträgersystem für Fiat Ducato Kastenwagen



- Basic Version nicht absenkbar
- Robuster Fahrradheckträger
- Stabile 4-Punkt Befestigung
- kein Schiefhängen – kein Klappern
- Maximal 3 Fahrräder

Futuro Basic	Hochdachtyp	Art.-Nr.	Preis
Für 2 Fahrräder	H2 Serienhochdach	440022	1649,-
Für 3 Fahrräder	H2 Serienhochdach	440024	1749,-
Für 2 Fahrräder	H3 Maxihochdach	440023	1649,-
Für 3 Fahrräder	H3 Maxihochdach	440025	1749,-

Fahrräder bequem aufladen - Carry Bike Lift 77

- Absenkbarer Fahrradträger – hebt und senkt sich 77 cm
- Für 2 Fahrräder
- Bis max. 4 Räder erweiterbar
- Tragkraft 60 kg



REIMO
BESTPREIS
714,-

Carry Bike LIFT 77

Absenkbarer Fahrradträger - hebt und senkt sich 77 cm. Für 2 Fahrräder. Tragkraft 60 kg. Gewicht: 16,8 kg

Lieferumfang:

1 Grundträger, 1 Kurbel, 2 Fahrradschienen Rail Quick, 2 Fahrradabstandshalter Bike Block PRO 1+3, 2 Rack Holder, 1 Security Strip.

441040 1 714,-

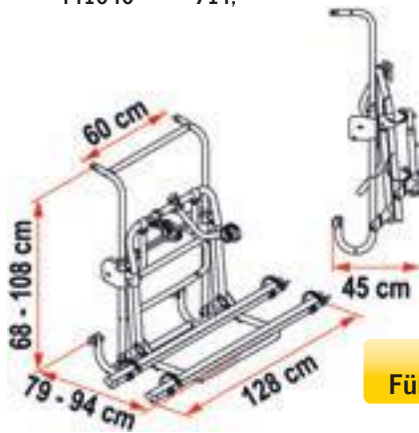

**Lift-Funktion
Für leichtes Laden**

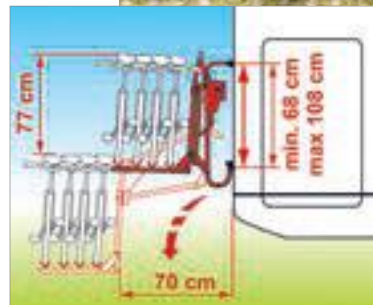

Carry E-Bike Lift 77 – enorme Tragkraft 60 kg

Neue Ausführung, lieferbar ab März 2016



**Lift-Funktion
Für leichtes Laden**

- Für 2 Fahrräder
- Tragkraft 60 kg

Carry Bike LIFT 77 E-Bike

Absenkbarer Fahrradträger - hebt und senkt sich 77 cm. Für 2 E-Bikes. Tragkraft 60 kg. Gewicht: 16 kg

Lieferumfang:

1 Grundträger, 1 Kurbel, 2 Fahrradschienen Rail Premium S, 2 Fahrradabstandshalter Bike Block PRO 1 + Pro D1, 2 Rack Holder, 1 Security Strip.

441041 1 765,-

Befestigungsschienen für schwache Rückwände



Fixing Bar Carry Bike

Zur sicheren Befestigung des Fahrradträgers Carry Bike an der Heckwand 2 Verstärkungsprofile: Länge: 240 cm, beliebig kürzbar

44166 1 139,-

Absenkbare Fahrradträger

BR-SYSTEMS E-Bike Lift – absenkbarer Fahrradträger mit 12 Volt Motor

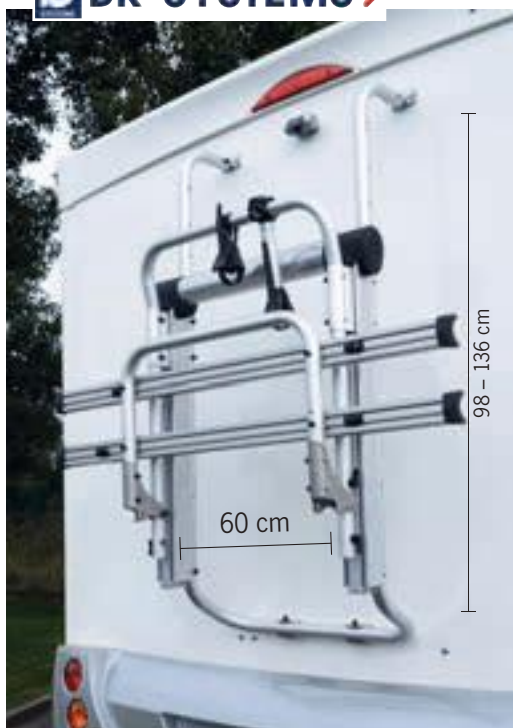

1199,-

12V

ca.
60

- Fahrradplattform bis zum Boden absenkbar
- 12 Volt Betrieb mit Notbedienung
- Für 2 Fahrräder
- Bis max. 3 Räder erweiterbar
- Tragkraft 60 kg

E-Bike Lift – absenkbarer Fahrradträger

Patentierter Fahrradträger, absenkbar bis zum Boden. Ermöglicht bequemes Beladen. 12 Volt Betrieb mit Notbedienung.

Technische Daten: Plattform bis zu 1.100 mm absenkbar.

Gewicht ca. 20 kg. Stromverbrauch 8A **44350** 1 **1199,-**

Set für 3. Rad **443501** 1 **79,95**

THULE Lift – der absenkbare Fahrradträger

THULE

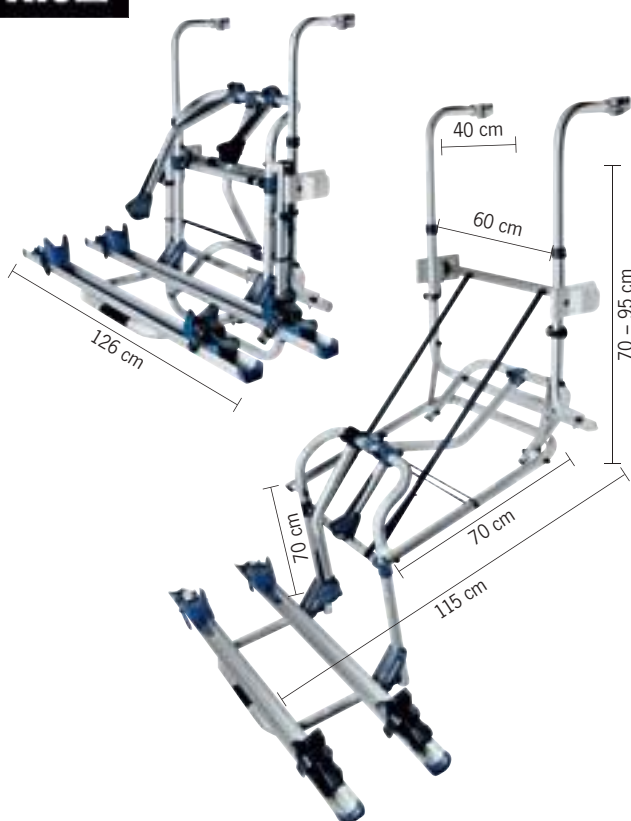

Thule Lift manuell

- Entwickelt für eine stabile und haltbare Befestigung an der Rückwand eines Reisemobils oder Wohnwagens.
- Schnelles und bequemes Aufladen der Fahrräder durch abnehmbare Fahrradklammern, die nach dem Aufladen wieder angebracht werden können.
- Geeignet für fast alle Fahrräder (auch Mountain Bikes und Kinderräder).
- Der Schienenbügel kann mit einer Kurbel abgesenkt und hoch gefahren werden, so dass ein müheloses Laden und Befestigen der Fahrräder möglich ist.
- Mit der optionalen dritten Schiene und Fahrradklammer kann der Träger bis zu 3 Fahrräder aufnehmen.

Zuladung bis zu 50 kg. Gewicht: 15,5 kg **44291** 1 **589,-**

Thule Lift 12 Volt

- Hochfahren und Absenken des Trägers mithilfe eines 12 Volt Motors macht das Be- und Entladen der Fahrräder leichter.
- Mit der optionalen dritten Schiene und Fahrradklammer kann der Träger bis zu 3 Fahrräder aufnehmen.

Zuladung bis zu 50 kg. Gewicht: 15,9 kg **44292** 1 **689,-**

Thule Lift Erweiterungsset für das 3. Rad

Erweiterungsset für Thule Lift zum Fixieren des dritten Fahrrads an der freien Position auf dem Träger.

44293 1 **58,95**

Verlängerungs Set zum Verlängern des Trägers von 95 -150 cm.

44294 1 **63,95**



Fahrradträger für die Wohnwagendeichsel

Abklappbarer Deichselträger Caravan Superb Kurz und Caravan Superb

Der neue Deichselträger Caravan Superb ist kräftig genug, um 2 E-Bikes zu transportieren. Durch die niedrige Plattform erhält man einen besseren Schwerpunkt. Das ist sicherer während der Fahrt und macht es einfacher, Ihre Fahrräder zu befestigen. Um die Fahrräder und den Träger während des Transportes zu sichern, hat Thule eine neue, innovative Plattformverriegelung entwickelt (Tilt-Stop-System). Die kippbare Plattform kehrt automatisch in ihre Ausgangsposition zurück und wird sicher und einfach ohne lose Teile auf dem Grundträger fixiert.

Fahrradträger für 2 Fahrräder

- Auch für Deichseln mit Kunststoffabdeckung
- Belastung bis 60 kg
- Neigungswinkelstop
- Belastung je Schiene 30 kg



Lieferumfang: Grundträger, 2 Fahrradschienen, 2 Abstandshalter
443434 1 **288,95**

Fahrradträger für 2 Fahrräder, auf 3 erweiterbar

- Auch für Deichseln mit Kunststoffabdeckung
- Belastung bis 60 kg
- Neigungswinkelstop
- Belastung je Schiene 30 kg



Lieferumfang: Grundträger, 2 Fahrradschienen, 2 Abstandshalter
443431 1 **299,-**
Erweiterungssatz 3. Rad für Thule Superb
 Schiene und Abstandshalter, Gewicht 3 kg **E5316** 1 **58,95**

Caravan Light

- Fahrradträger für 2 Räder
- Teilweise abklappbar
- Belastung bis 40 kg



Fahrradschienen mit 20 kg belastbar. Gewicht 4,7 kg

44342 1 **139,-**

Abklappbarer Deichselträger Caravan Smart

- Fahrradträger für 2 Räder
- Auch für Deichseln mit Kunststoffabdeckung
- Belastung bis 50 kg
- Neigungswinkelstop
- Belastung je Schiene 30 kg



Um die Fahrräder und den Träger während des Transportes zu sichern, hat Thule eine neue, innovative Plattformverriegelung entwickelt (Tilt-Stop-System). Die kippbare Plattform kehrt automatisch in ihre Ausgangsposition zurück und wird sicher und einfach ohne lose Teile auf dem Grundträger fixiert.

Lieferumfang: Grundträger, 2 Fahrradschienen, 2 Abstandshalter

443432 1 **264,-**

Fahrradträger für die Wohnwagendeichsel



Carry-Bike Caravan Comfort

- maximale Traglast 60 kg
- Absenkmekanismus mit stufenloser Regulierung
- Auflagebügel rastet automatisch ein

NEU



Stufenlos abschwenkbar

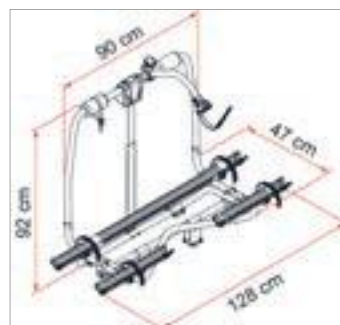

Caravan Comfort

Für 2 Fahrräder, maximal bis 3 Räder erweiterbar, mit Quick Clip Felgenspanner, Fahrradbefestigung mit Bike Block S3 und Fahrradgurt

440646 ¹ 389,-

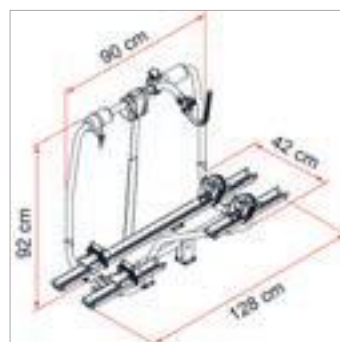

Caravan Comfort E-Bike

Für maximal 2 Fahrräder mit Premium Felgenspanner zur einfachen Justierung, Fahrradbefestigung mit Bike Block S2 und Fahrradgurt

440647 ¹ 425,-

	Caravan Comfort	Caravan Comfort E-Bike
Tragkraft	60 kg	60 kg
Gewicht	7,5 kg	10 kg
Serienmäßig	2 Räder	2 Räder
Maximal	3 Räder	2 Räder
Fahrradschienen	Rail Quick	Rail Premium
Bike Block	Pro S3	Pro S2



Carry-Bike für die Caravandeichsel – weit nach vorne abschwenkbar



XL A Pro

Caravan-Träger XL A PRO bis 3 Fahrräder

- Serienmäßig mit 2 Fahrradschienen
- Zur Montage auf Caravans mit langer Deichsel
- Optional: Eine 3. Schiene kann montiert werden
- Tragkraft: 50 kg
- Gewicht: 9 kg

Lieferumfang:

1 Rail-Quick-Fahrradschiene, 2 Mini-Rail-Quick-Fahrradschienen, 1 Strippgurt, 1 Bike Block Pro 3 für das 2. Rad, 1 Bike Block Pro 2 für das 3. Rad

440642 ¹ 276,-

Öffnen des Deichselkastens mit montierten Rädern möglich
Bügel nach vorne abklappbar. Mit verstärktem Auflagebügel (A).



XL A Pro 200

Caravan-Träger XL A PRO 200 für 2 Fahrräder

- Zur Montage an Caravans mit kurzer Deichsel
- Tragkraft: 50 kg
- Gewicht: 7,5 kg

Lieferumfang:

2 Rail-Quick-Fahrradschienen, 1 Strippgurt, 1 Bike Block Pro 2

440644 ¹ 252,-



NEU

XL A Pro 200 E-Bike

Caravan-Träger XL A PRO 200 E-Bike für 2 Fahrräder

- Zur Montage an Caravans mit kurzer Deichsel
- Tragkraft: 50 kg
- Gewicht: 10 kg

Lieferumfang:

Grundträger, 1 Rail Premium, 1 Mini Rail, 1 Strippgurt, 1 Bike Block Pro 2

440645 ¹ 319,-

Deichselträger POLO

- Preiswerter Fahrradträger für 2 Räder
- Oberteil nach vorne schwenkbar
- Wird ohne Bohren an der Deichsel angebracht
- Belastung bis 35 kg



Geeignet für breitere und Standard-Deichseln sowie Al-Ko Deichseln. Oberteil nach vorne schwenkbar, der Gaskasten ist somit leicht erreichbar. Stabiler Grundrahmen, gut abgepolsterter Fahrradhalterahmen. Fahrradschienen mit stabiler Riemenbefestigung für Felgen und Radrahmen.



Lieferumfang: Fahrradträger mit Montagematerial für die Deichsel, 2 Fahrradschienen mit Riemenbefestigung und 2 Riemen für Befestigung der Fahrradrahmen.

44105 10 105,-



Preiswert und kompakt – Caravan-Träger XL A

- Für AL-KO Deichsel
- Auch für breitere und Standard-Deichseln geeignet (z.B. Hobby)
- Haltebügel kann nach vorne geschwenkt werden, um leichter an den Gaskasten zu gelangen
- Kein Bohren nötig, Montagesatz wird nur angeschraubt

Mit Montagesatz für die Deichsel. Komplett für 2 Fahrräder. Beladung bis 35 kg. Gewicht: 5,3 kg.

Lieferumfang: Fahrradträger mit Montagematerial für die Deichsel, 2 Fahrradschienen mit Rail-Quick-Befestigung und 2 Riemen zur Befestigung der Fahrradrahmen.

Für 2 Fahrräder 44064 1 136,-

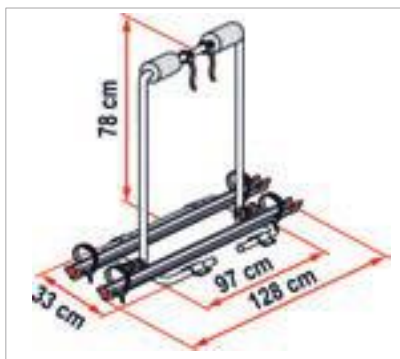

Hackträger für Hobby Caravans ab Bj. 03

- Komplett mit oberer Sonderaufhängung
- Positionierung unter dem Profil des Heckfensters
- Untere Halterung liegt zentral auf für noch mehr Stabilität
- Belastung: bis 50 kg
- Gewicht: 5,6 kg



Lieferumfang: 2 Rail-Quick-Fahrradschienen, je 1 Bike Block Pro 3 blue, 1 Rack Holder, 1 Strip blue

Für 2 Fahrräder 44180 1 213,-

Wohnwagen-Fahrradschutzhaube



- für die Wohnwagendeichsel
- für 2-3 Fahrräder
- Material: Polyester
- wasserfest
- mit Riemen zur Befestigung



Für 2-3 Fahrräder

440753 16 34,49

Fahrradträger für Wohnwagen + Heckgaragen

Sport G2 Universal für Caravans



- Für 2 Fahrräder
- Schienen ohne Werkzeug zu verstellen
- Tragkraft 38 kg
- Belastung pro Schiene max. 19 kg

Gewicht 8,0 kg
44297⁵ 264,-

264,-

Sport G2 W150 für Caravans

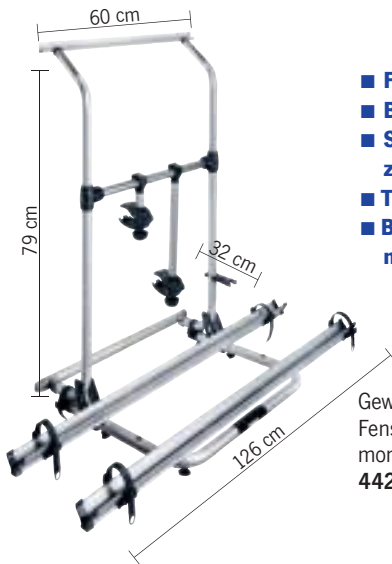
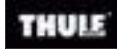

- Für 2 Fahrräder
- Bis max. 3 Räder erweiterbar
- Schienen ohne Werkzeug zu verstellen
- Tragkraft 50 kg
- Belastung pro Schiene max. 19 kg

Gewicht 6,8 kg. Kann zusätzlich zur Fenstermarkise Omnistor W-150 montiert werden.
44299⁵ 224,-

224,-

Sport G2 Tour für Caravans

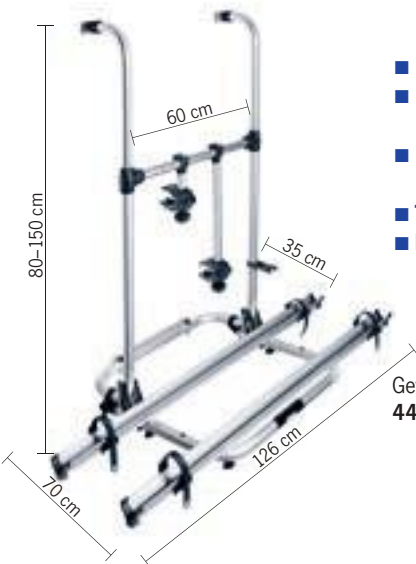

- Für 2 Fahrräder
- Bis maximal 3 Räder erweiterbar
- Schienen ohne Werkzeug zu verstellen
- Tragkraft 50 kg
- Belastung pro Schiene max. 19 kg

Gewicht 6,8 kg
44298⁵ 234,-

234,-

Fahrradheckträger Simple Plus 200



- Für Wohnwagen mit schwachen oder schrägen Heckwänden
- Obere Halterungen werden in der vorhandenen Kederleiste über dem Heckfenster befestigt
- Mit Aufnahme für untere Halterung
- Höhenverstellbar von 112-150 cm
- Belastung: bis 35 kg
- Gewicht: 6,4 kg

Lieferumfang:

2 Rail Strip Fahrradschienen, je 1 Bike Block Pro 1+2, 1 Rack Holder
Für 2 Fahrräder 44107¹ 229,-

Sport G2 für Heckgaragen



- Für 2 Fahrräder
- Bis max. 4 Räder erweiterbar
- Schienen ohne Werkzeug zu verstellen
- Tragkraft 50 kg
- Hochklappbar bei Nichtgebrauch
- Belastung pro Schiene max. 19 kg

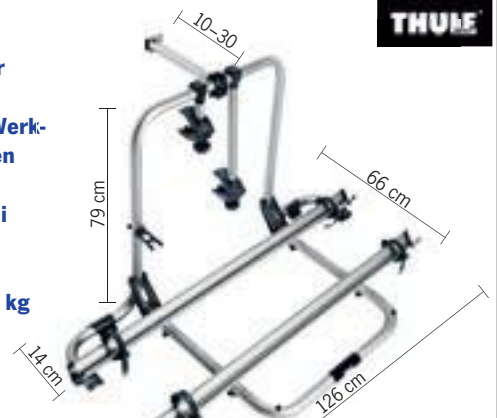

199,-

Gewicht 5,6 kg
44340⁵ 199,-



Erweiterungssatz 3. Rad für Thule Sport G2

Schiene und Abstandshalter, Gewicht 3 kg 442981¹ 48,95

Erweiterungssatz 4. Rad für Thule Sport G2 Garage

Schiene und Abstandshalter, Gewicht 3 kg 442982¹ 53,95

So stehen die Räder sicher in der Garage

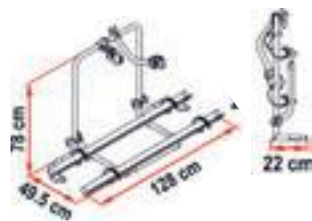

Carry-Bike Standard

- Für 2 Räder
 - Bis max. 3 Räder aufrüstbar
 - Tragkraft: 50 kg
- Mit 2 Schienen Rail Strip, Bike Block 1+3
Gewicht: 4,8 kg

44140 1 155,-

Fahrradschiene für 3. Rad
pro Stück 44076 1 25,80

Standard – bis max. 3 Fahrräder

- Sichere Befestigung
- Benötigt wenig Platz
- Auflagebügel hochklappbar
- Trägt nur ca. 4 cm auf

Carry-Bike Plus

- Für 2 Räder
 - Bis max. 4 Räder aufrüstbar
 - Tragkraft: 60 kg
- Mit 2 Schienen Rail Quick, Bike Block 1+3
Gewicht: 5,6 kg

44141 1 199,-

Fahrradschiene für 3. bzw 4. Rad
pro Stück 44114 1 32,30

Plus – bis max. 4 Fahrräder

- Sichere Befestigung
- Benötigt wenig Platz
- Auflagebügel hochklappbar
- Trägt nur ca. 4 cm auf

Die Fahrräder gleiten in die Heckgarage mit dem ausziehbaren Fahrradträger



höhenverstellbar von 9-13 cm



Garage Slide Pro

Herausziehbare Fahrradschienen für 2 Fahrräder
Schiene läuft leicht auf kugelgelagerten Nylonrollen
Schiene nur 7,5 cm hoch, aus eloxiertem Aluminium
Höhenverstellbar von 9–13 cm,
Gewicht: 8,4 kg

43680 1 469,-



CarryBike Fahrradträger für Volkswagen Transporter mit Reimo Bodenschienen

- Für 2 Fahrräder
- Für Reimo Bodenschienen

EXKLUSIV

Für den Transport von 2 Rädern im Fahrzeug. Zur Montage auf Reimo Bodenschienen.

Lieferumfang:
2 Befestigungsschienen 90cm,
Haltebügel, 2 Fahrradhalter D1,
2 Fahrradschienen.
Maße: 128 x 93 x 52 cm.

95502 1 233,50

233,50



Die Gepäckbox aus Nylon – wetterfest und klein verstaubar



- Aus reißfestem, harzbeschichtetem Nylon
- Wasserabweisend mit Nylonverschlussbändern
- Schneller Auf- und Abbau
- Sehr klein zusammenfaltbar
- Platzsparend unterzubringen

Cargo Back Gepäckbox

Zum Transport von Zelten, Campingstühlen und vielem mehr. Die Box passt sich der Größe des Inhaltes an. Verdeckte YKK Reißverschlüsse. Maße: ca. L 120 x T 35 x H 70 cm
 Inhalt: 285 Liter 44145 ¹ 85,-

Kit Frame Cargo Back

Erleichtert das Beladen des Cargo Back. Zusammensteckbare Alurohre werden zur Versteifung eingesetzt. Wenn sie nicht gebraucht werden, können sie kompakt untergebracht werden. Maße offen: L 119 x T 32 x H 69 cm, Maße geschlossen: L 69 x T 7 x H 17 cm
 Gewicht: 1 kg. 441451 ¹ 52,70

Angegebene Nutzlast Ihres Fahrradträgers minus Eigengewicht der Box = Max. Traglast

REIMO
BESTPREIS
85,-

Heckgepäckbox Ultra Box 360

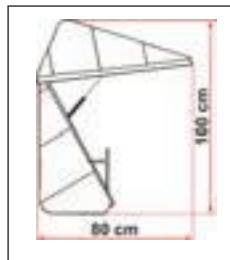

Geräumige Gepäckbox mit 360 Liter

- Gepäckboxen für Reisemobile & Kleinbusse
- Aus hochwertigem ABS-Plus-Kunststoff
- Stoßfest und witterungsbeständig
- Inklusive Sicherheitsnetz

Ultra Box 360

Breite: 147, Höhe: 70, Tiefe: 38 cm,
 Gewicht: ca. 14 kg.
 44027 ¹ 513,-

Heckgepäckbox Ultra Box 320

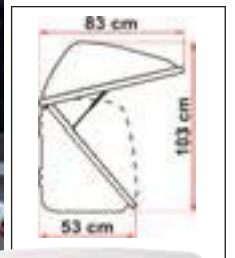

Ultra Box 320

Breite: 100, Höhe: 70,
 Tiefe: 53 cm, Gewicht: ca. 12 kg.
 44022 ¹ 450,-



Ultra Box 500 – mit 500 Liter Stauraum im XXL-Format



Die größte - mit 500 Litern

- Riesige 500 Liter XXL-Box
- Für Alkoven und teilintegrierte Reisemobile
- Edelstahlscharniere
- Mit Dichtungen gegen Wassereintritt

Robust und schlagfest aus hochwertigem ABS-Kunststoff. Starke Wandung und alterungsbeständig. Mit Sicherheitsnetz zur Sicherung des Gepäcks Mit Montage-Kit für Fahrradträger 44019 ¹ 588,-

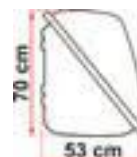
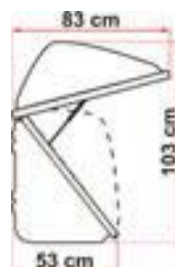

Carry All Box – Die Gepäckbox mit niedriger Ladekante und riesigem Volumen (450 Liter)

- Aus sehr robustem ABS-Kunststoff, Volumen 450 Liter
- Mit Sicherheitsnetz – schützt das Ladegut vor dem Herausfallen

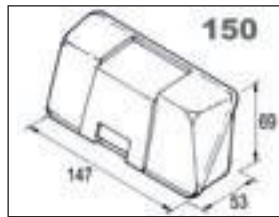

① Carry All Box 150, Inhalt: 450 Liter
 Breite: 147, Höhe: 69, Tiefe: 53 cm
 44101 1 539,-



Zubehör für Carry All Boxen

② Carry All-Tragrahmen
 Zur Montage der Gepäckboxen direkt an der Reisemobil-Rückseite
 44122 1 105,-

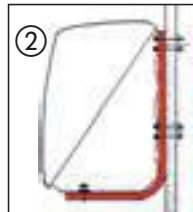

Carry Bike Backpack – Universal

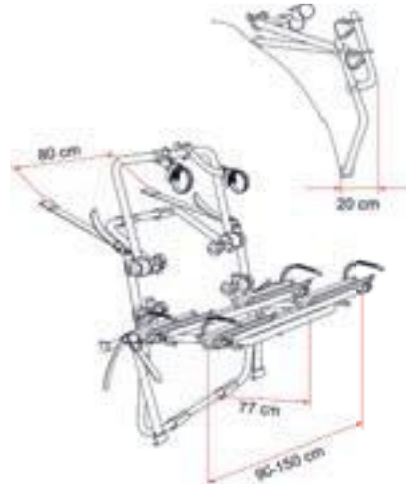

- Für 2 Fahrräder
- max. Traglast 50 kg
- Erweiterbar bis max. 3. Räder

Der Fahrradträger kann mit den Universalgurten einfach und schnell an Geländewagen und Vans angebracht werden. Für eine vielfältige und flexible Anbauweise. 6 Riemen höchster Qualität halten den Träger am Fahrzeug fest. Nicht geeignet für Hecktüren mit glasfaserverstärktem Kunststoff. Gewicht 8 kg

Lieferumfang:
 Grundträger, 2 Rail Quick C Black,
 1 Bike-Block 1 Black, 1 Bike-Block 3,
 1 Security Strip.
 441510 1 286,-

Warntafeln für Heckträger und überstehende Ladung



Park-Warntafel klappbar „bauartgenehmigt“, horizontal klappbar, nur 285 x 285 mm. Die Park-Warntafel besteht aus 1,5 mm starkem Aluminium-Blech mit Drehwirbel zur Befestigung am Fahrzeug. 8 Rückstrahler sorgen für starke Reflektion. Garantiert Waschanlagen- und Hochdruckreiniger-fest. Maße: 285 x 285mm.

Hinten links 471172 30 35,-
 Vorne links 471173 30 35,-



6,99

Warntafel 50 x 50, Kunststoff
 Leichte Kunststoffversion mit vier Rückstrahlern, Fläche nicht reflektierend. Für überstehende Ladungen. Nicht für Italien und Spanien zugelassen.

471116 50 6,99



Pflicht in Italien

Alu-Warntafel, 50 x 50 für Italien
 Für Fahrradträger und überlange Ladungen. Fünf Streifen. Reflektierende Oberfläche. Leicht anzubringen.

471117 40 29,90



Pflicht in Spanien

Alu-Warntafel, 50 x 50 für Spanien
 Für Fahrradträger und überlange Ladungen. Drei Streifen. Reflektierende Oberfläche. Leicht anzubringen.

471171 50 39,90



Warntafeln immer so montieren, dass Schrift lesbar ist.

Fahrradträger für die Anhängerkupplung

Fahrradträger Premium II Plus



Fahrradträger Premium II Plus für E-Bike geeignet

- Besonders geeignet zum Öffnen großer Kofferraumklappen
- Für 2 Fahrräder
- Mit Schnellverschluss und Abklappvorrichtung durch Fußpedal
- Leicht – nur 17 kg
- Inkl. Transporttasche
- Abschließbar und zusammenfaltbar
- Maximale Traglast 60 kg
- TÜV-/GS geprüft + EG Betriebserlaubnis

Diebstahlsicher durch abschließbare Rahmenhalter zur Befestigung der Fahrräder, 13-poliger Stecker

Abmessungen: B115xT61xH67 cm offen,
zusammengeklappt: 30x62,5x67 cm

440621 ¹ **535,-**

Carlo Plus – der preiswerte Fahrradträger



- Grundausrüstung für 2 Räder
- Erweiterbar bis zu 3 Räder
- Maximale Tragkraft: 50 kg
- Leicht – nur 17 kg
- Abklappbar zum Öffnen des Kofferraums
- Träger kann mit Vorhangeschloss gesichert werden
- TÜV-/GS geprüft + EG Betriebserlaubnis

Befestigung der Räder mit Rahmenhalter, Radstopper und Spanngurten, 13-poliger Stecker

Abmessungen: B 144xT 55xH 74 cm

440620 ¹ **209,-**

Set für 3. Rad **440622** ¹ **60,90**

Atera Kupplungsfahrradträger in 2 Ausführungen



Atera

- Mit leichtgängigem Rollenauszug (Schubladenprinzip)
- Der Kofferraum ist auch unter Last leicht zugänglich
- Auch weitausladende Heckklappen lassen sich problemlos öffnen
- Besonders geeignet für große Vans



Erweiterung für 3. oder 4. Rad

Technische Daten:

Bezeichnung	STRADA DL 2		STRADA DL 3	
Grundausrüstung	2 Räder		3 Räder	
Erweiterbar bis max.	3 Räder		4 Räder	
Geeignet für E-Bikes	ja		-	
Zuladung maximal*	45 kg		63 kg	
Eigengewicht	12,5 kg		14,50 kg	
Breite	100 cm		100 cm	
Art.Nr. / Preis	44283	539,-	44280	665,-
Set für 3. Rad	44284	108,90		
Set für 4. Rad			44281	145,90

*bitte beachten Sie die zul. Stützlast Ihres Fahrzeuges

Fahrradträger für die Anhängerkupplung

Thule Euro Classic G6

- Für leichtere E-Bikes bis 25kg und Standard Fahrräder
- Abklappbar auch im beladenen Zustand
- Lange Felgenhaltebänder mit Ratschengurt



Technische Daten: Für 2 Fahrräder, Gewicht 17,6kg
 Maximale Beladung: 51kg 44210 1 556,90

Thule Easy Fold 931

- Radhalter für 2 Räder
- Leicht aufsetzbar da faltbar
- Abklappmechanismus mit Fußpedal
- Lange Felgenhaltebänder mit Ratschengurt
- Tragegriffe zum leichten Transport



Leicht aufsetzbar da faltbar

Technische Daten: Für 2 Fahrräder, Gewicht 17,1kg
 Maximale Beladung: 60kg 44258 1 648,90

Ligero Kombiträger für Motorräder oder Räder



- Leichter Träger aus Aluminium
- Hohe Nutzlast von 130 kg
- Auch für schwere E-Bikes geeignet

Lieferumfang:
 Träger mit höhenverstellbarem Haltebügel
 Befestigungsmaterial für Motorrad/Räder und Leuchenträger.

Ligero Kombiträger			
für 1 Motorrad/Roller	440343	3	1115,-
für 1 Motorrad/Roller + 1 Fahrrad / EBikes	440344	3	1175,-
für 2 Fahrräder / E-Bikes	440345	3	1115,-
für 3 Fahrräder	440346	3	1175,-

Geeignet für Fahrzeuge mit tragfähiger Rahmenverlängerung und/oder ALKO-Chassis

VELO III Lastenträger für E-Bikes oder Fahrräder

- Hochklappbarer Fahrradträger
- Extrem niedriges Gewicht: nur 16 kg
- Fahrradschienen speziell für E-Bikes
- Mit Ratschen Schnellverschluss
- Tragkraft: 80 kg



Lieferumfang:
 Hochklappbarer Träger mit Befestigungsmaterial für E-Bikes oder Räder. Mit Leuchenträger.

VELO III Lastenträger			
für 2 Fahrräder / E-Bikes	440348	1	895,-
für 3 Fahrräder	440349	1	945,-

Geeignet für Fahrzeuge mit tragfähiger Rahmenverlängerung und/oder ALKO-Chassis

Anhängerkupplungen + Elektrosätze

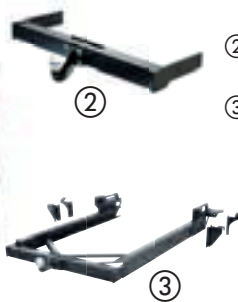

Anhängerkupplung

① Fiat Ducato X250/290	46578	1	350,-
Fiat Ducato X250/290 abnehmbar	465781	1	450,-
② AL-KO Chassis mit geprüfter Rahmenverlängerung ohne Verstärkungsteile	46577	1	525,-
③ Für Serienfahrgestelle mit Überlängen bei denen keine bzw. eine nicht tragfähige Rahmenverlängerung montiert ist.	46576	1	795,-
Elektrokabelsätze 13-polig für Fahrzeuge mit mechanischem Blinkrelais	465787	1	85,-
mit elektronischer Blinksteuerung	465788	1	125,-
mit Can-Bus Schnittstelle	465789	1	195,-

für Anhängerkupplungen + Motorradträger bzw. Fahrradträger auf dieser Seite

Halteschiene mit Auffahrschiene als Set



- **Stabile Motorradschiene mit Haltebügel und stabilem Riemen zur Sicherung des Motorrads (L: 2,02 x B: 14 cm)**
- **Mit stabiler Auffahrschiene, die beim Beladen mit der Motorradschiene verbunden wird**
- **Belastbar bis 200 kg**

Carry Moto

44170 1 309,-

Einschiebbare Motorradschiene



- **Einschiebbare Motorradschiene aus Aluminium**
- **Gleitrollen-gelagerte Schiene, daher sehr leichtgängig**
- **Belastbar bis 200 kg**
- **2-stufig ausziehbar bis 90 cm**

Carry Moto Pro

Bestehend aus: 1 Trägerschiene (L: 180 x B: 15 cm), 1 einschiebbare. Auffahrschiene (Länge 155 cm), 2 Ratschengurten mit Sperrklinke zur Fixierung des Motorrads. Geeignet für Motorräder/-roller bis 200 kg

44228 1 488,90



Blockiersystem für Motorroller



- **Für die Heckgarage**
- **Stabilisiert den Motorroller**
- **Wird am Boden verschraubt**
- **Für Reifenbreite bis 165 mm**

① **MotoWheel Chock F für das Vorderrad**

Inkl. Montagekit und 2 Ratschengurten

471702 1 78,95

② **MotoWheel Chock R für das Hinterrad**

Mit Hilfe von 2 Flügelschrauben leicht zu entfernen

471703 1 115,-

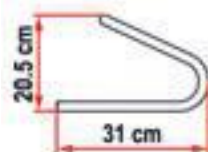
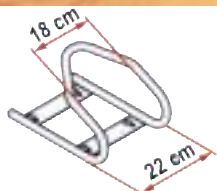

Klappbare Auffahrschiene für die Heckgarage

- Belastbar bis 340 kg
- Klappbare Auffahrschiene für die Heckgarage, L:227cm
- Zum Auffahren von Motorrädern oder Motorrollern
- Nach Auffahren wird die Auffahrschiene zusammengeklappt und platzsparend verstaut

46389 1 146,95



Auffahrschiene mit Antirutsch-Belag

- Aluminium Schiene mit Spezial Haftbeschichtung
- Leichteres Einfahren des Fahrzeuges
- Auffahrschiene kann problemlos an- und abgehängt werden
- Zusammenschiebbar und ausziehbar bis 175cm
- Mit seitlichem Tragriemen zum Transport
- Ideal für Rollstühle bei Verwendung von 2 Auffahrschienen

Gewicht: 7 kg

Belastbar bis 130 kg. Maximale Reifenbreite 15 cm

Carry Ramp

441701 1 213,50



Zwei Carry-Ramp-Auffahr-
rampen ermöglichen das
Verladen von Quads und
Rollstühlen



Befestigungsmaterial



Lenkerspanngurt zur Motorradbefestigung
zur Befestigung Ihres Motorrades oder Motorrollers

44203 1 38,90

Schienen für Heckgaragen

Schiene für Roller mit elektrischem Antrieb für Heckgaragen



Schiene mit Elektro-Antrieb zum Einladen von Motorrädern und Rollern bis 160 kg in die Heckgarage. Schnell und einfach installiert. Auffahrschiene nicht im Lieferumfang enthalten. Passende Schiene: 46389 siehe Seite 503

- **Motorbetriebener Einzug der Transportschiene**
- **Für Motorräder und Roller mit Radgrößen von 8 bis 21 Zoll**
- **Geringes Gewicht – nur 15 kg**
- **Elektrische Verladerrampe mit Funkfernbedienung**
- **Laderrampe bis 160 kg belastbar**
- **Standsicherung mit Radhalter**
- **Nur 6,5 A Stromaufnahme**
- **Abnehmbarer Transportschlitten für mehr Platz**

So wird das Einladen in die Heckgarage erleichtert: Roller oder Motorrad an den Befestigungsschlitten befestigen. Das Ein- und Ausfahren erfolgt über den elektrischen Einzug per Fernbedienung. Für Motorroller und Motorräder bis 160 kg und Reifengrößen von 8 - 21 Zoll verwendbar. Robuste und kompakte Bauweise.



Technische Daten:

Schienenmaße:
L: 200 x B: 110 x H70mm,
Maße Vorderradaufnahme:
H: 400 x B: 580 x T: 350mm
Stromaufnahme:
6,5 A, Gewicht: 15kg.

Lieferumfang:

Schiene mit vormontiertem Motor,
Bedienteil für Heckgarage
Funkfernbedienung.

rechts	44225	1	1149,-
links	442251	1	1149,-

Elektrisch angetriebener Garageneinzug – Smart-Rail

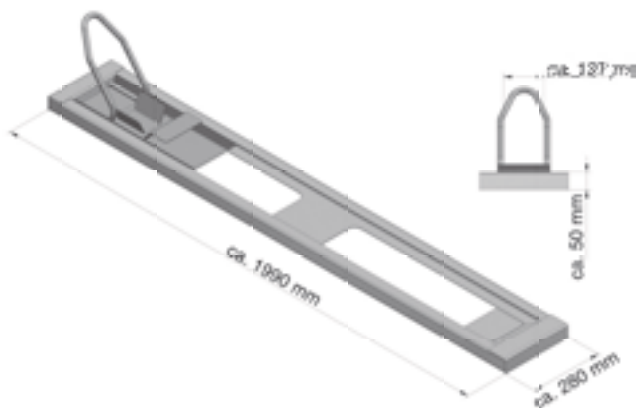

- **Smart-Rail bietet maximalen Komfort**
- **Ein Druck auf die Fernbedienung und der Roller fährt selbständig in die Garage**
- **Vorderrad steht sicher in der Radaufnahme und wird mit dem Lenkerspanngurt fixiert**
- **Maximaler Belastung: 130kg**
- **Vorderrad steht in der Garage nur 1cm über dem Boden**

Lieferumfang:

Garageneinzug elektrisch. Lenkerspanngurt Befestigungsmaterial, Auffahrschiene, Montage- und Bedienungsanleitung.

44244 1 1390,-

Technische Daten:

Elektrisch betätigter Garageneinzug
Gewicht: ca. 12 kg Stromaufnahme:
12 V, 7,5A. Länge: 2000 Höhe: 60,
Breite: 280mm



Motorradträger für Reisemobile und Kastenwagen

Kastenwagen und Vans

- Bis zu 300 kg Nutzlast (siehe Tabelle)
- Anklappbar zum leichten Beladen
- Mit TÜV Freigabe



Adapter für Kasten- und Kombifahrzeuge

Fahrzeug	Baujahr	Nutzlast kg	Radstand	Anh.kuppl.	Art.Nr	Preis
VWT5	ab 4/03	250	alle	ja x	46324	1 359,-
VWT5	ab 4/03	250	alle	x	46325	1 329,-
Sprinter/Crafter*	ab 4/06	300	alle	x	463431	1 335,90
Sprinter/Crafter	ab 4/06	300	alle	x	463421	1 336,-
Fiat Ducato***	ab 07	250	alle	x	46391	1 376,40
Fiat Ducato***	ab 07	250	alle	x	46392	1 284,90

Hinweis:

- * Nicht bei kurzem Radstand mit AHK (Anhängerkupplung)
- *** Fiat Ducato baugleich m. Peugeot J5, Citroen C 25, Peugeot Boxer, Citroen Jumper

Abnehmbarer Motorradträger

Mit Beleuchtungseinrichtung u. 13-poligem Stecker.
Inklusive Montageanleitung.

Notwendige Teile: Adapter
Grundträger
Zubehör

Grundträger I für Kombi und Kastenwagen

Für alle Fahrzeuge, die in vorstehender Liste aufgeführt sind

T600 x B1400 mm, 20 kg	46321	1	599,-
T800 x B1400 mm, 24 kg	46322	1	662,-

Zubehör

- Heckschutzbügel**
Schützt vor Verrutschen der Ladung, erleichtert die Befestigung des Motorrads
46353R 1 135,99
- Transportboden**
Schützt Motorräder vor Verschmutzung von unten.
Tiefe: 600 mm 46357 1 209,95
Tiefe: 800 mm 46358 1 249,95
- Motorradschienen**
Besteht aus Stand- und Auffahrschiene, aus Aluminium-Riffelblech inkl. Befestigungsmaterial
Für leichte Motorräder bis 150 kg 46350 1 274,40
Für schwere Motorräder bis 300 kg 46351 1 369,-
- Zurrband**
Mit Ratsche und Stahlhaken, Länge ca 4 m.
Empfohlen werden 4 Zurrbänder pro Motorrad
Zurrband, 1 Stück 46352 50 10,90

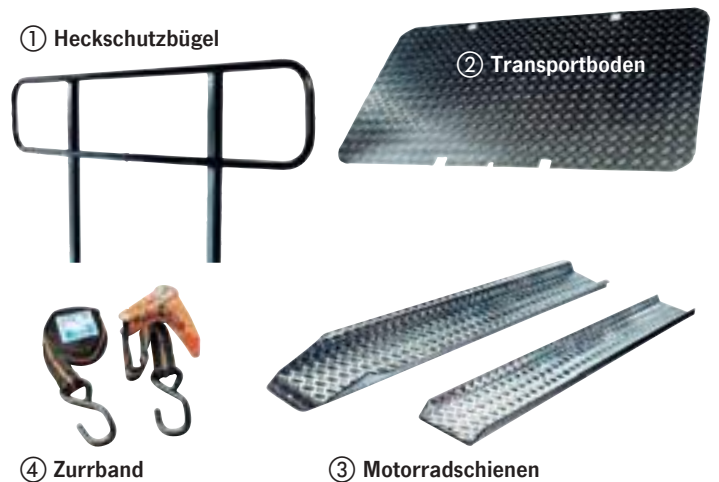

Spanngurte zur sicheren Befestigung finden Sie auf Seite 503.

Hohe Belastbarkeit bis 130 kg



Tragarm aufsetzen Trageinheit aufschieben Beleuchtung befestigen Fertig zum Beladen

Träger für Motorroller / Kleinkrafträder UT 2020

- Stabile Trägerkonstruktion aus Aluminium
- Passt an jede Anhängerkupplung ohne zusätzliche Anbauteile
- Standschiene und Auffahrrampe aus Alu, Vorderradbegrenzung aus Edelstahl
- Stabiler, verzinkter T-Bügel mit Polsterung
- Nutzlast 130 kg, für Roller und Moped
- Eigengewicht nur ca. 17,5 kg
- Inklusive Diebstahlsicherung
- 2 Jahre Herstellergarantie auf Verarbeitung und Konstruktion
- Perfekt geeignet für E-Bikes

46361 1 914,95

Für Motorroller bis 90 kg

Heckträger für Kleinkrafträder

- Passt an fast jede Anhängerkupplung. Zur Stabilisierung wird ein Kupplungselement am Kugelhals verschraubt (mit im Lieferumfang)
- Stabile Trägerkonstruktion aus Alu
- Nutzlast 90 kg
- Eigengewicht nur ca. 17,5 kg
- Begrenzung für das Vorderrad aus rostfreiem Edelstahl
- Inklusive Auffahrrampe aus Aluminium



46360 1 829,-

Findus – leichter Lastenträger mit hoher Nutzlast



- Superleicht von 27 kg – 35 kg je nach Ausstattung
- 150 kg – enorme Nutzlast
- Be- und Entladen in angenehmer Höhe
- Mit Haltebügel zur sicheren Befestigung
- Träger aus eloxiertem Aluminium
- Moderner Leuchenträger
- Alle Träger mit komplettem Befestigungsmaterial für Roller/Motorrad oder Fahrräder
- Mit EG Typengenehmigung
- Keine Eintragung in die Fahrzeugpapiere notwendig

Findus - Lastenträger

für den Transport eines Motorrollers komplett mit Auffahrschiene mit Haltebügel, Zurrgurten, und Keilen Gewicht: ca. 28 kg, Geringe Ausladung: 490mm, wenig Veränderung der Fahrzeuglänge. Breite: 2000mm

46649 1 1049,-

Zubehör für Findus Lastenträger

Elektrosatz mit AFC Modul 46699 1 169,-

Elektrosatz mit Canbus-System

Für Fiat Ducato, Peugeot Boxer 466991 1 219,-

+ Citroen Jumper ab Bj. 7/06

Geeignet für alle gängigen Reisemobile mit tragfähiger Rahmenverlängerung und/oder Alko-Chassis.

Findus - Fahrradträger für 2-4 Fahrräder oder E-Bikes



Findus 2,0 Fahrradträger

Ideal für 2 Fahrräder. Sehr geeignet auch für schwere E-Bikes. Niedrige Beladehöhe kein großer Kraftaufwand notwendig mit Haltebügel und Befestigungsmaterial für die Fahrräder.

Gewicht: ca. 27 kg, Geringe Ausladung: 490mm wenig Veränderung der Fahrzeuglänge, Breite: 2000mm

466492 1 899,-

Findus 4,0 Fahrradträger

Der Familienträger mit Platz für 4 Räder. E-Bikes lassen sich problemlos transportieren. Durch die niedrige Bauhöhe ist leichtes Beladen möglich mit Haltebügel und Befestigungsmaterial für 4 Räder.

Gewicht: ca. 30 kg, Ausladung: 710mm, Breite: 2000mm

46493 1 829,-

Findus Pro Kombiträger

Für einen Motorroller und 2 Fahrräder. Die ideale Kombination für erlebnisreichen Urlaub.

Mit Haltebügel und Befestigungen für Roller und Fahrräder, Gewicht: ca. 35 kg, Ausladung: 710mm, Breite: 2000mm

466491 1 1348,90

Trigger – Hecktüren zugänglich bei unbeladenem Träger



Besonders hohe Nutzlast von 180 kg. Hecktüren lassen sich mit Träger öffnen

- Hecktüren können bei montiertem Träger geöffnet werden
- Nutzlast 180 kg; Eigengewicht: nur 41 kg
- Mit EG – Typengenehmigung
- Keine Eintragung in die Fahrzeugpapiere notwendig

Motorradträger Trigger

Lieferumfang: Träger mit Anbaumaterial, 4 Zurrösen, 4 Spanngurte, 2 Befestigungskeile und 1 Auffahrschiene.

Fiat Ducato Typ 250/290, Peugeot Boxer, Citroen Jumper ab 7/2006.

Mit kurzem Überhang:

Fahrzeuglänge: 6,0m 46725 1 1249,-

Fahrzeuglänge: 6,4m 46724 1 1299,-

Zubehör für TRIGGER Lastenträger

Elektrosatz mit AFC-Modul 46699 1 169,-

Elektrosatz mit Canbus SystemKastenwagen 466992 1 249,-

Geeignet für alle gängigen Reisemobile mit tragfähiger Rahmenverlängerung und/oder Alko-Chassis.

Porto – Motorradträger unter 1000.–Euro

- Ohne Werkzeug abnehmbarer Motorradträger
- In wenigen Minuten abnehmbar durch Schnellverschlüsse
- Hochwertiger Stahlgrundträger mit Aluminium Anbauteilen
- Einfacher Einbau durch Anbauelemente die am Chassis befestigt werden

- Tragrohre mit Schnellverschluss werden eingeschoben
- Vollausrüstung für einen Motorroller
- Nutzlast 150 kg
- Mit EG Typengenehmigung



Schnellverschluß
„Montage ohne Werkzeug“



Komplett mit Haltebügel, 2 Keilen, 3 Spanngurten, Scheuerschutz und Auffahrschiene. Tiefe: 650mm, Länge: 2000mm, Gewicht: ca. 41 kg

46627	1	979,-
Elektrosatz 13-polig mit AFC-Modul	46699	1 169,-
Elektrosatz Fiat Ducato X250/X290 mit Canbus ab 7/06*, *auch für Peugeot Boxer + Citroen Jumper	466991	1 219,-

Geeignet für alle gängigen Reisemobile mit tragfähiger Rahmenverlängerung und/oder Alko-Chassis.

Scout – Motorradträger – geringes Gewicht und klare Optik

- Ein Aluminiumträger: 39 kg leicht
- Universell einsetzbar für Reisemobile und integriert
- mit modernen Heckleuchten
- Hohe Nutzlast 150 kg



Fahrradhalter Plus

- Abnehmbares Trägersystem mit dem Chassis verbunden
- Mit EG Typengenehmigung
- Erweiterung für 2 Fahrräder möglich

Fahrradhalter Plus Scout für 2 Fahrräder
Für den Transport eines Motorrollers + 2 Fahrrädern. Bestehend aus: 2 Führungsschienen für die Räder mit Felgenreifen, 2 Haltearmen für Fahrradrahmen und 2 Befestigungswinkel zur Anbringung am Grundträger.
Gewicht: ca 6 kg.

466791	1	299,-
---------------	---	--------------

Geeignet für alle gängigen Reisemobile mit tragfähiger Rahmenverlängerung und/oder Alko-Chassis.



Scout Motorradträger
Komplett mit Haltebügel, 2 Keilen, 3 Spanngurten, Scheuerschutz und Auffahrschiene. Tiefe: 550mm, Länge: 2000mm, Gewicht: ca. 39 kg

46679	1	1349,-
Elektrosatz 13-polig mit AFC-Modul	46699	1 169,-
Elektrosatz Fiat Ducato X250/X290 mit Canbus ab 7/06* *auch für Peugeot Boxer + Citroen Jumper	466991	1 219,-

Bokster – Hecktüren zugänglich durch seitlich verschiebbaren Träger

- Nutzlast 170 kg, Eigengewicht: 34 kg
- Seitlich verschiebbar, rechte Hecktüre kann zum Beladen geöffnet werden.
- Mit Anhängerkupplung kombinierbar
- Mit EG – Typengenehmigung, kein Eintrag in die Fahrzeugpapiere notwendig

Motorradträger Trigger
Lieferumfang: Träger mit Anbaumaterial, 4 Zurrösen, 4 Spanngurte, und 1 Anbauschiene-
Für folgende Kastenwagen-Typen Fiat Ducato X250/290, Peugeot Boxer, Citroen Jumper ab Bj. 07.07

Mit kurzem Überhang: Fahrzeuglänge: 6,0m	46675	1	1916,-
Mit langem Überhang: Fahrzeuglänge: 6,4m	467241	1	1839,-

Für Zubehör für Motorradträger Scout

Elektrosatz 13-polig mit AFC-Modul	46699	1	169,-
Elektrosatz Fiat Ducato X250/X290 mit Canbus ab 7/06*, *auch für Peugeot Boxer + Citroen Jumper Kastenwagen	466992	1	249,-

Geeignet für alle gängigen Reisemobile mit tragfähiger Rahmenverlängerung und/oder Alko-Chassis.



Smart-Port - Enorme Zuladung - 200 Kilogramm Nutzlast



- Geringes Gewicht (41kg) + hohe Zuladung (200kg)
- Leichter Aluminium Lastenträger
- Modernes Design das harmonisch zum Gesamtbild des Fahrzeuges passt.
- Kunststoff-Leuchtenträger mit LED-Beleuchtung
- Mit EG Typengutachten – kein Eintrag in die Fahrzeugpapiere
- Zum Transport eines Motorrollers
- Erweiterungen für Fahrradtransport möglich

Technische Daten: Nutzlast: 200kg, Gewicht: ca. 41kg. Tiefe: 700mm, Länge: 2000 mm.

Lieferumfang: Aluminium Lastenträger zum Transport eines Motorrollers, komplett. Mit 2 Keilen, 4 Spanngurten, 4 Zurrösen und 1 Auffahrrampe

Smart-Port **46663** ¹ **1789,00**

Elektrosatz für Lastenträger Smart-Port

13-polig mit AFC Modul **46699** ¹ **169,00**

Fiat Ducato X250/X290 mit Canbus System **466991** ¹ **219,00**



Haltebügel für Smart-Port

Erleichtert das Befestigen von Motorrad und –roller, sorgt für sicheren Halt auf dem Lastenträger.

Gewicht: ca. 10 kg **46623** ¹ **229,00**

Erweiterung Fahrradhalter Basic

Für 2 Räder, besteht aus 2 Führungsschienen, 1 Haltebügel und 2 Haltearme.

Gewicht: ca. 12 kg **466741** ¹ **344,80**

Erweiterung Fahrradhalter Plus

Für 2 Räder + 1 Motorrad oder –roller. Besteht aus 2 Führungsschienen und 2 Haltearme.

Gewicht: ca. 6 kg **46672** ¹ **299,00**

Slide-Port – Schnell mal an den Stauraum - 170 kg Zuladung



- Der ideale Träger für den Fiat Kastenwagen
- Plattform lässt sich mit Roller zur Seite schieben Damit ist der Zugang zur rechten Hecktüre frei
- Das Zweirad steht sicher mit Lenkerspanngurt Und Zusatzgurten – ganz ohne Haltebügel
- Schnelles Abnehmen des Trägers durch Schnellbefestigung ganz ohne Werkzeug
- Mit EG Typengutachten – kein Eintrag in die Fahrzeugpapiere

Technische Daten: Nutzlast: 170 kg, Gewicht: ca. 49 kg, Tiefe: 650mm, Länge: 2000 mm.

Lieferumfang: verschiebbarer Lastenträger mit Lenkerspanngurt, zwei Spanngurten 2m und 2 Spanngurte für die Radfixierung.

Slide-Port mit kurzem Überhang
Für Fiat Ducato Länge: 6.00 m **46625** ¹ **1689,00**

Slide-Port mit langem Überhang
Für Fiat Ducato Länge: 6.40 m **46626** ¹ **1790,00**

Elektrosatz für Lastenträger Slide-Port
13-polig mit AFC Modul **46699** ¹ **169,00**

Fiat Ducato X250/X290 mit Canbus System **466991** ¹ **219,00**

Fahrradhalter Plus

Zur Erweiterung des Trägers mit 2 Fahrrädern.

46672 ¹ **229,00**

Schnellbefestigung
– ganz ohne Werkzeug –

LINNEPE

LAB 1000 - Variable Anhängerkupplung für Reisemobile

Variable Anhängerkupplung

LAB1000 ist ein Sicherheitsbauteil und darf nur von Fachpersonal montiert werden. Montageanleitung unbedingt beachten.
Für Fahrgestelle mit AL-KO Chassis, mit angeflanschter, nutzbarer Rahmenverlängerung oder andere Fahrgestelle, die zur Aufnahme der Vorrichtung geeignet sind. Die LAB 1000 ist in der Breite auf das Fahrzeug einstellbar und so fast an jedes Fahrzeug montierbar. Rahmenbreite Stufenlos einstellbar von 800-1440mm
- Der Vorgang der Einstellung ist denkbar einfach. Nach der Montage der Seitenplatten wird die Kugel in die Mitte der beiden Anschraubpunkte geschoben und die Klemmschrauben angezogen.

LAB 1000

mit starrem Kugelkopf, D-Wert* 13,1 kN	466544	595,-
mit abnehmbarem Kugelkopf, D-Wert* 13,1 kN	466545	749,-

* D-Wert ist die Angabe der Dauerfestigkeit einer Anhängerkupplung in Bezug auf Kraftereinwirkung, die während der Fahrt von Zugfahrzeug zu Anhänger auftritt.

- Für Fahrzeug mit tragfähiger Rahmenverlängerung
- Jede Rahmenbreite einstellbar
- Typgeprüft, mit EG-Gutachten
- Optional mit abnehmbarer Kugel
- Komplette Montageeinheit, breitenverstellbar
- Elektrosatz bitte extra bestellen (siehe unten)



Anhängelast abhängig vom Aufbauhersteller



LINNEPE

Anhängerkupplungen für Reisemobile mit bis zu 2 t Anhängelast

- Kein Eintrag in die Fahrzeugpapiere notwendig, wenn die Anhängelast im KFZ-Schein eingetragen ist
- Typgeprüft, mit EG-Gutachten
- Für alle gängige Fahrzeugtypen lieferbar
- Komplette Montageeinheit
- An die Anhängerkupplungen sind Motorradträgersysteme von Linnepe nachrüstbar
- Elektrosatz bitte extra bestellen

Anhängerkupplungen für Fahrzeuge mit Rahmenverlängerung

Für Fahrzeuge mit tragfähiger Stahlrahmenverlängerung
12,5 kN, z.B. Alko Hoch-/Tiefrahmen, Achtung Anhängelast beachten
46654 ¹ ab **519,-**



Anhängerkupplung für Fahrzeuge mit Stahlrahmenverlängerung bis 2 t Anhängelast.

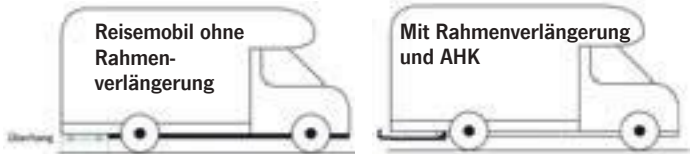

Bestellinformationen Anhängerkupplung

Bitte bei Bestellungen von Anhängerkupplungen oder Rahmenverlängerungen immer Punkt 1 - 6 angeben, da sonst keine korrekte Lieferung möglich ist:

1. FIN = Fahrgestellnummer
2. Basisfahrzeug
3. Aufbauhersteller
4. Modell / Typbezeichnung
5. Baujahr
6. Artikelnummer

Elektrosätze

für Anhängerkupplungen und Hecklastenträger Universal-Elektrosatz 13-polig mit AFC-Modul

Beim AFC-Modul (Automatic Frequency Control) handelt es sich um eine Blinküberwachung. Es stellt sicher, dass die gesetzlich vorgeschriebene Überwachung der Anhänger-Blinkleuchten gewährleistet ist. Fällt eine Blinkleuchte am Zugfahrzeug aus, blinkt die originale Blinklicht-Kontrollleuchte doppelt so schnell. Das gleiche Prinzip greift, wenn am angekuppelten Anhänger eine Blinkleuchte ausfällt. Das AFC-Steuergerät wird nur an den Kabelbaum angeschlossen. Im Bereich des Armaturenbretts bzw. der Zentralelektrik fallen keine Montagearbeiten an. Der Einbau einer C2-Kontrollleuchte bzw. der Austausch des Blinkgebers entfallen.

46699 ¹ **169,-**

Spezial-Elektrosätze für Fiat Ducato X250

Modelle ab 7/06 mit CAN-Bus. Auch passend für baugleiche Citroen und Peugeot. Der Elektrosatz wird an das vorhandene CAN-Bus System im Fahrzeug angeschlossen. Dadurch wird die Montage erleichtert.

Für Reisemobile auf Basis Fiat Ducato X250

(Pritsche, AL-KO Tiefrahmen) **466991** ¹ **219,-**

Für Kastenwagen Fiat Ducato X250 bis 01/2011

466992 ¹ **249,-**

Motorradträgersysteme



Adria Compact mit Heck-Slide out

Produkte für Heckgaragen / Organizer

Staubbehälter XL uni



- Ideal für Ordnung im Fahrzeug
- Für Zeitschriften, Kataloge u.s.w.
- aus schlagfestem ABS-Kunststoff
- inklusive Befestigungsschrauben



Maße: B 38 x T 10 x H 16 cm. Grau

46213 10 12,60

Schuh-Organizer



- Klappbarer Behälter mit breiten Taschen
- Aus robustem, wasserdichtem Material
- Kann einfach an Wände oder Türen aufgehängt werden
- Komplett mit eleganter Abdeckung

Geöffnet: B 54 x H 84 x T 2 cm

441774 1 38,95

Utensilotaschen schaffen Ordnung



- Ideal für Wände und Türen
- Für Innen und Außen
- Robust und Wetterfest

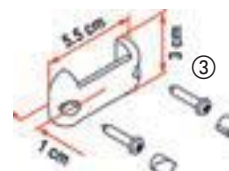

Die Utensilotaschen schaffen Ordnung im Fahrzeug und der Garage.

① Organizer S 441771 10 24,80

② Organizer L 441772 10 23,80

③ 2 Haltebügel speziell für Organizer S und L 441773 10 5,10

Carbest Organizer-Box



- Mit 2 Außentaschen und Gepäcknetz
- Wetterbeständig und langlebig
- Schnellverschluss und 2 Tragegriffe
- Sehr flach zusammenfaltbar
- Ideal für Reisemobil-Heckgarage und Campingbus-Kofferraum

Maße: 51 x 31 x 31 cm

91708 12 29,99

Carbest Organizer-Boxen 3 in 1



- 3 Einzeltaschen oder 1 große Tasche
- Alle Taschen mit Außennetz und Tragegriffen
- Wetterbeständig und langlebig
- Schnellverschluss und 2 Tragegriffen

Maße: 74 x 32 x 26 cm

91707 6 34,49

Bad-Organizer

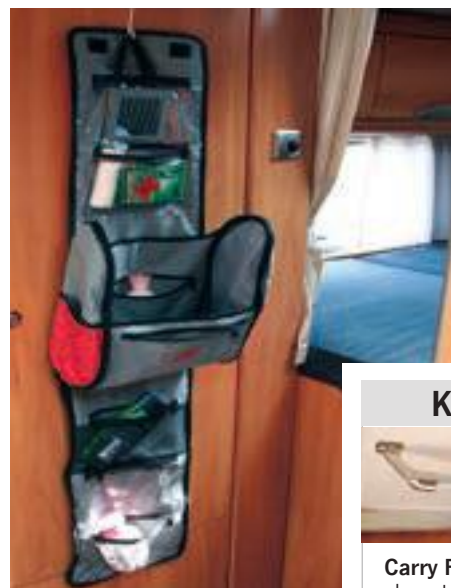

- Für das Verstauen Ihrer Bad-Utensilien
- Mit Einhängehaken für das Anbringen an Türen, Fenster o. a. Stauräumen
- Wetterbeständig und wasserdicht

Kleiderstange



Carry Rail Kleiderstange in elegantem Design. Eloxiertes Aluminiumrohr, Endstücke aus Edelstahl. Länge 100 cm, kürzbar.

44183 1 50,95

Geöffnet: B 30 x H 118 x T 11 cm,
Geschlossen: B 30 x H 37 x T 11 cm

441775 1 32,30

Thule Organizer

Tragbare Staubehälter



GoBox-Organizer – in 2 Größen

- mit praktischen Tragegriffen
- 2 Staufächer und 3 Seitentaschen
- Water-resistent

①



① Thule GoBox Medium
Maße: 61 x 36 x 30 cm.
927071 6 51,95

②



② Thule GoBox Large
Maße: 61 x 46 x 30 cm.
927072 5 72,95

Schuh-Organizer



- ① ■ mit Platz für bis zu 14 Paar Schuhe
 - kleine Ventilationslöcher in den Taschen für Frischluft
 - mit Tragegriff und Befestigungsösen
- Maße: B 50 x H 85 cm.
92702 14 34,90



- ② Gurtbefestigung für Staubehälter
 - Verstellbare Gurte
 - Halterung für die Kederschiene
- E5352 1 14,90

Wall-Organizer



- Klappbarer Behälter mit breiten Taschen
- Robustes, wasserdichtes Material
- Für Wände oder Türen

Maße: B 50 x H 85 cm.
92707 1 34,90



Organizer



Thule Countertop Organizer
Wassergeschützt. Maße: 90 x 40 cm.
Schwarz / türkis
927073 18 25,95

Faltbarer Abfalleimer



Thule Trash bin Abfalleimer
Großer Behälter zur Aufnahme von Abfall. Faltbar zur platzsparenden Aufbewahrung. Reißverschluss an der Unterseite zum leichten Entleeren.
Maße: 35 x 35 x 70 cm.

Trash bin schwarz / türkis
927010 1 34,90



Thule Toilet Kit-Organizer



- Platzsparender Organizer für das Verstauen Ihrer Bad-Utensilien
- Mit L-förmigem Haken für das Anbringen an Türen, Fenster o. ä.
- Wetterbeständig und wasserdicht

Perfekt für kleine Räume. Toilettenset für die ganze Familie. Viele Taschen für Stauraum. Zusätzliche Taschen für Erste-Hilfe-Artikel. Tragegriff, um das Set mit zu den Campingplatzwaschräumen nehmen zu können.

92703 1 26,50



26,50

Wandbefestigung für Utensilos

- Wird mit Schrauben befestigt
- Ideal für Thule Utensilotaschen

2 Stück 92799 1 9,90



Weitere Utensilos / Organizer finden Sie auf S. 42-43

Ausziehbarer Skiträger Garage Slide Pro Ski



- Höhe einstellbar
- Hochwertige ABS Kunststoffschale
- Gewicht nur 11 kg

Ausziehbarer Skiträger für die Wohnmobilgarage. Die untere Schiene wird am Boden befestigt. Sie kann in der Höhe von 0 – 4 cm eingestellt werden.

Der Skiträger ist aus hochwertigem ABS-Kunststoff. Dank Nylonstahlrollen ist er auch im beladenen Zustand gut ein- und ausziehbar. Er kann bis zu 100 cm ausgezogen werden.

Maße 200x47x14,4 cm

Gewicht ca. 11 kg.

441975 1 445,-

Halte – und Verzurrösen



- ① Halteösen Kit, aus Edelstahl 35 x 30 x 20mm
4 Stck **44176** ¹ **14,50**
- ② Verschlussbügel aus Metall,
Lochabstand 53 mm
2 Stck **29471** ⁵ **6,90**
29471L ¹⁰⁰
- ③ Zurrmulde,
versenkter Einbau mit D-Ring und Lasche
L: 104 mm, H: 12 mm
44313 ¹ **11,50**
- ④ Zurrplatte,
Belastbarkeit: 200 daN, Höhe: 11 mm
44314 ¹ **9,50**
- ⑤ D-Ring, Innendurchmesser: 30 mm
44316 ¹ **3,-**
- ⑥ Lasche für D-Ring, Lochabstand 45 mm
44315 ¹ **2,70**
- ⑦ Universalösen, zur Ladungssicherung,
robust, verchromte Zinkdruckguss-
Ausführung, begehbar, je nach Untergrund
bis 300 kg belastbar. Mit Montageanleitung
4 Stck **53256** ¹ **39,90**
- ⑧ Schnellspanner Jet Rope,
mit Ratschenfunktion für Zelte, Windschutz
und vieles mehr. Nutzlänge: ca. 1,90m
bis max. 30 kg belastbar.
93649 ¹⁰ **10,99**
- ⑨ Zurrschienen-Modulsystem,
Verschieden lange Alu-Leisten für variablen
Einbau in der Heckgarage, mit Montageset
Bestehend aus : Alu-Leisten 2 x 63 + 1 x 198 cm
2 Schienen + 2 Ringe/Ösen + 1 Gurt 200 cm
1 Set **441973** ¹ **112,95**

Verzurrsystem Cargo Strap

Ideal zur Sicherung von Ladegut
in der Heckgarage

- Für sicheren Halt Ihres Reisegepäcks
- Komplettes Anbauset bestehend aus:
2 ABS-Schienen, 4 Haken,
2 Spannbändern und 24 Schrauben
- Tragkraft 20 kg

- ①  Cargo Strap 44227 1 29,80
- ②  Cargo Accessory Kit, 4 zusätzlichen Haken
und 2 Spannbändern für schweres, sperriges
Gepäck. 442271 1 14,60



Schienensysteme für die Heckgarage

Haltesysteme für die Heckgarage werden als Set komplett mit Halteösen
geliefert. Für Ordnung und sicheren Transport im Reisemobil.



- ① **Garage Bars**, Preiswertes
Befestigungsset für die Heckgarage.
Bestehend aus: 2 Schienen
L: 200 x B: 6,6 x H: 1,3 cm +
5 x KitEye (44144)
44143 1 86,70

- ② **Garage Bars Premium 200**,
Bestehend aus: 2 Schienen
L: 200 x B: 6,6 x H: 1,3 cm +
4 x KitEye Premium (441717)
441714 1 140,-

- Garage Bars Premium 60**,
Bestehend aus: 2 Schienen
L: 60cm + 2 Riemen
441715 1 76,50

- ③ **Garage Bars Corner 200**
Eckschiene, Bestehend aus:
2 Schienen L: 200 x B: 5 x H: 5 cm
+ 4 x KitEye Premium (441717)
441716 1 136,-



- ④ **zusätzliche Befestigungen**, für obige
Schienen, **Kit Eye Premium Ösen Set**,
2er-Set, passend für 441714, 441715,
441716
441717 1 9,20

- ⑤ **Kit Eye Ösen Set**, 2er-Set, passend für
441714, 441715, 441716
44144 1 8,80



Befestigungssysteme für Heckgaragen

Systemschienen – Sicherer Halt für Ihre Ausrüstung



- ① **Eckschiene versenkbar**
für Eckmontage oder versenkten Einbau
Gewicht: 2 kg
Länge: 200 cm, B: 49 x H: 16 mm
44301 1 72,54
GP*36,27 / 1 m
- ② **Aufschaubschiene halbrund**
für Wand- und Bodenmontage.
Abgerundete Kanten
Gewicht: 1,52 kg
Länge: 200 cm, B: 50 x H: 11,5 mm
44300 1 54,90
GP*27,45 / 1 m
- ③ **Extra breite Schiene**
Zum Aufschrauben oder kleben.
Für Wand- und Bodenmontage.
Gewicht: 1,6 kg
Länge: 200 cm, B: 65 x H: 11 mm
44302 1 54,90
GP*27,45 / 1 m
- ④ **Extra schmale Schiene**
Zum Aufschrauben oder Einlassen.
Für Wand- und Bodenmontage.
Gewicht: 1,8 kg
Länge: 200 cm, B: 34,5 x H: 13,5 mm
44303 20 61,90
GP*30,95 / 1 m
- ⑤ **Abdeckprofil**
Zum Einclippen in die Systemschienen.
Verhindert Verschmutzen der Schiene,
Gewicht: 0,3 kg
44311 1 35,95
GP*11,98 / 1 m

Ladegutsicherung auch im Reisemobil

Professionell, hohe Sicherheit, Systemschienen für Wände, Ecken und am Boden, leicht und kompakt, einfache Handhabung, hohe Zurrfestigkeit, vielseitiges Zubehör, für Rollstuhlbefestigung geeignet.



- Schwerlast-PKW-Spanngurt 2m**
Speziell für Radbefestigung.
2000 daN, Gurtbreite 35 mm,
Gewicht 2,1 kg
44334 1 73,95
- Motorrad-Spanngurt 2m**
600 daN, Gurtbreite 25 mm,
Gewicht 0,49 kg
44333 1 19,99

Befestigungen für Systemschienen

- ① **Haken Fitting**
geeignet für Wand- und Deckenschienen,
Belastbarkeit: 50 daN, nicht als Zurrpunkt verwenden.
44325 1 20,40
- ② **Schwerlast-Ringöse**
Belastbarkeit: 100 daN 44324 1 34,80
- ③ **Halter für Rechteckrohre**
Belastbarkeit: 800 daN, mit Aluprofil, für 65 mm Kont
oder Rechteckrohre 44326 1 38,40



Systemschienen – Sicherer Halt für Ihre Ausrüstung

Fitting-Ringöse



Belastbarkeit 300 daN
Ø Innen: 29,5 mm
44320 1 4,75

Dreieck-Ringöse



Belastbarkeit 400 daN
Ø Innen: ca. 28 mm
44317 12 9,90

Schraube mit Stopp - Mutter M8



Klemmbereich 0-54 mm,
Stahlverzinkt 500 daN
44322 1 11,90

Alu-Zurrplatte für Fitting



400 daN, Ø44,5mm,
Höhe 10,2mm.
44312 1 10,90

Schwerlast-Ringöse



Belastbarkeit 1100 daN
Ø Innen: 44 mm
44319 1 12,90

Schraubfitting mit Blechnutter M8



Klemmbereich 0-20 mm,
Stahlverzinkt 160 daN
44321 1 10,90

Schwerlast-Klappöse



2000 daN, Ø Öse: 60x25 mm.
Gewicht 0,34 kg.
Maße L112 x H67,5 mm
44323 1 29,-

Adapter

- Beliebig an Schiene einsetzbar
- 1-Hebel-Handhabung (Stahl)



zur Befestigung von Schränken,
Wänden, Behältern
Maße: 400 x 35 x 44 mm
Bohrungen M8, 1500 daN
44330 1 109,90

Universalspanngurte zur schnellen Befestigung

① Spanngurte

Mit Metallschnalle. Belastbar bis 100 daN. Breite 2,5 cm.

Länge 1,10 m	2 Stück	442011	24	4,59
Länge 2,50 m	2 Stück	442012	24	6,99
Länge 5,00 m	1 Stück	442013	24	4,59

② REIMO Spanngurte

Mit stabiler Metallschnalle, Breite 2,5 cm. Preis pro Stück.

Länge 0,60 m für Schlafdächer		44208	200	4,40
Länge 1,10 m für Gasflaschen		74009	5	4,90
Länge 2,20 m		44216	5	4,99
Länge 6,00 m		44207	5	6,70
Gurtband , Laufmeter ohne Schnalle		29443	50	1,10
Schnalle , für Gurtband 25 mm		29442	1	2,20

③ Gurt für Schlafdächer 60 x 2,5 cm

Schwarz, Edstahlschnalle, 1 Stück 442081 250 4,20

④ Gummierte Spanngurte 2,0 m x 1,5 cm

Hohe Haftung am Gurtband, 2 Stück 44200 100 8,40
44200L

Gurte zur schnellen Befestigung

geeignet z.B. für Fahrradträger. Breite 1,3 cm.

⑤ L 2,00 m , Rot mit Edstahlschnalle, 1 Stück	442378	1	6,60
⑥ L 0,40 m , mit Nylonschnalle, 1 Stück	44232	10	1,95
⑦ L 0,39 m , Rot mit Edstahlschnalle, 2 Stück	44237	15	6,50
L 0,39 m , Schwarz, Edstahlschn., 2 Stück	442377	15	6,60



Zurr- und Ratschengurte für optimale Gurtspannung

100 daN = ca. 102 kg

■ Hohe Zuglast

■ Perfekte Ladungssicherung im Handumdrehen

① Ratschengurte

Mit Stahlhaken und gummiertem Ratschengriff. Breite 2,5 cm.

Länge 2,5 m , belastbar bis 250 daN. 1 Stk.	442010	24	7,99
Länge 5,0 m , belastbar bis 250 daN. 1 Stk.	44201	24	6,49

② Schwerlast Ratschengurt 3,0 m x 5,0 cm

Mit Stahlkrallen, belastbar bis 500 daN
Gewicht 1,64 kg. 1 Stk. 44332 1 32,95

③ Ratschengurt 4,0 m x 2,5 cm

Mit Ratsche und Stahlhaken, 180 daN. 1 Stk. 46352 50 10,90

④ Ratschengurt 5,0 m x 2,5 cm

Mit Ratsche und Stahlhaken. Gurtband mit Reimo-Logo. 1 Stk.
44205 100 8,95



Gummispanner / Expander

■ Flexible Befestigung

■ Optimaler Halt für leichte Packstücke

① Spanngummi mit Kunststoffhaken

60 cm	1 Stück	44221	1	2,70
100 cm	1 Stück	44222	1	3,50

② Spanngummi mit Stahlhaken

60 cm	1 Stück	44219	1	2,49
100 cm	1 Stück	44220	5	3,20



Zugfestigkeit daN

daN, Dekanewton (10 Newton) ist eine Einheit, die z.B. in der Hebeteknik oder bei Ladungssicherung zur Angabe der Tragfähigkeit oder der Bruchfestigkeit von Seilen/Gurten verwendet wird (DIN 61360: Sichere Benutzung von Anschlagmitteln).

100 daN = ca. 102 kg

Farben der Gurte können abweichen

Multirail Regenrinne und Dachträgerbefestigung

Reisemobil-Vorzeltanbindung für Volkswagen T4 + T5 und den neuen Transporter



Weitere Multirail-Typen siehe S. 76

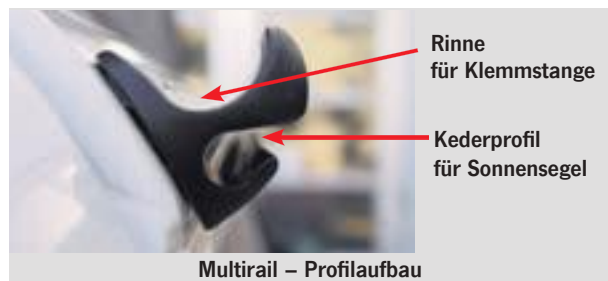

Multirail – Profilaufbau

VW T4 / VW T5 / VW T6

- kurzer und langer Radstand sowie Freizeit- und Reisemobile
- Regenrinne für Sonnensegel und Dachgepäckträger
- Einfache Befestigung von Sonnensegel und Vorzelt mit Klemmstange oder Einzugkeder.
- Leichte Montage durch selbstklebende, vorgeformte Spoilerprofile
- Die Aluminiumschiene ist bereits vorgebohrt.
- Aufnahme von Dachlasten bis 100 kg

Die Multirail ist mit 100 kg Dachlast belastbar. In Verbindung mit herkömmlichen Dachträgern können Sie damit sperrige Güter wie Kajaks, Fahrräder oder Surfbretter transportieren. Auch bei Fahrzeugen mit Schlaf- oder Aufstelldächern ist die Montage der Multirail möglich. Die Multirail schützt Sie vor ablaufendem Regenwasser bei geöffneten Seitenscheiben und Türen. Das Wasser wird nach hinten und vorne über das Spoilerprofil abgeleitet. Multirail wertet Ihr Fahrzeug auch optisch auf. Sie passt sich wegen ihrer abgerundeten Form harmonisch und exakt der Karosserie an.



Wasserableitung über Spoilerprofil

Multirail für VW T4 / VW T5 / VW T6, kurzer Radstand Spezialausführung

Schwarz eloxiert, vorgebogen und vorgebohrt.

Rechts	90156	4	164,90
Links	901561	4	164,90

Multirail VW T4 / VW T5 / VW T6, langer Radstand Spezialausführung

Schwarz eloxiert, vorgebogen und vorgebohrt.

Für rechte und linke Seite	90157	1	179,90
----------------------------	-------	---	--------

Spoilersatz für Multirail bestehend aus Frontspoiler, Heckabschluss (selbstklebend). Incl. Montageanleitung und Edelstahlschrauben.

Für links (Fahrerseite)	90154	1	48,90
Für rechts (Beifahrerseite)	90155	1	48,90

Spezialkleber - Sikaflex 252i - 300 ml, unbedingt notwendig zur Montage!

Schwarz	GP* 69,50 / 1 Liter	294132	12	20,85
---------	---------------------	--------	----	-------

Haftreiniger - Sika Cleaner 205 - 0,25 Ltr.

	GP* 87,80 / 1 Liter	29415	6	21,95
--	---------------------	-------	---	-------

Edelstahlschrauben 3,9x 16 mm. Schwarz

20 Stück	53306	5	4,90
----------	-------	---	------

Frachtpauschale Multirail (1-10 Stück) V25 25,-



Sonnensegelbefestigung mit Klemmstange



Sonnensegelbefestigung mit Einzugkeder

Universal-Dachreling für Reisemobile



A=weiß



B=grau



- Leicht zu kürzen
- Tragkraft 70 kg
- In Aluminium eloxiert oder weiß lieferbar

⑥ **Dachreling** mit ovalen Profilen

Standardlänge: 3 Meter.

A Weiß	41116	1	159,-
B Grau	41117	1	159,-

⑦ **Querträger**

Für obige Dachreling aus Aluminium in

Standardlänge von 2,25 Meter. Leicht zu kürzen.	2 Stück	41118	1	139,-
---	---------	-------	---	-------



Montage auf Schlafdach



Montage einer Dachbox mit Träger Carry-Tec



Ideal ist es, das Aktivprofil bei der Schlafdachbestellung gleich mit montieren zu lassen. Die Gegenplatten liegen dann unsichtbar unterhalb des Dachhimmels. Bei nachträglichen Einbau empfiehlt es sich, die Gegenplatten mit Stoff (ideal dem Material des Dachhimmels) zu bekleben, damit sie nicht auffallen.

- Sorgt für zusätzlichen Stauraum
- Löst Ihre Transportprobleme
- Grundträger kaum sichtbar
- Einfache Montage der Träger
- Individuell verschiebbar
- als Sitzträger
- für Surfbretter u.s.w. geeignet

Reimo Aktivträgersystem für Schlafdächer

- Flaches Aluminiumprofil
- Harmonisch an die Dachkontur angepasst
- Minimale Veränderung der Gesamthöhe
- Wird verschraubt mit stabilem Gegenprofil
- Dient als Aufnahme für die Dachträger Carry-Tec und Elegance
- Für nachträgliche Montage auf Reimo Schlafdächern
- Das Profil wird verschraubt und verklebt

Aktivträger-Grundprofile

- ① **Aktivträgerprofil 1980 mm lang.**
Zur Montage auf Reimo Schlaf-/Hochdächern. Stange ungebohrt.
1 Stück GP 20,15 / 1 m **41300 39,90**
- ② **Aktivträgerprofil 400 mm lang**
Zur Montage auf Reimo Schlaf-/Hochdächern, auch z.B. T4/T5 Superflach. Gebohrt und gesenkt, mit Gegenblech und Edelstahlschrauben.
1 Stück **41301 42,90**

Aktivträger-Grundprofile

① + ① in 2 Längen



Die Verschraubung muss sehr sorgfältig durchgeführt werden, um die Dichtigkeit des Daches sicher zu stellen. Auf der Innenseite des Schlafdaches sollte jede Schraube mit einer größeren Scheibe oder Unterlegplatte versehen werden und gut eingedichtet sein.

Dachträger Carry Tec

- ③ 2 Stück Alu-Dachträger-Querschienen 1500 mm einschließlich Adapter. Beiliegende Adapter funktionieren bis zu Dachwölbungen von ca. 45 mm. Passend zu REIMO-Aktivträger-Profil ① und ②.

41290 1 244,-



244,-



Auf max. Dachlast achten!

Dachträger Elegance

Für flache Dächer. Mit runden Längsschienen. 2 Stück Alu-Dachträger mit Edelstahl-Verbindungselementen, Endkappen und Schrauben. Passend zu REIMO-Aktivträger-Profil ① und ②.

41292 1 479,-



479,-

Top-Box Dachboxen

500 L **549,-**



375 L
459,-



① **Top-Box 500 Liter Inhalt**

L 187 x B 89 x H 40 cm, Gewicht: ca. 20 kg.

40004 1 549,-

② **Top-Box 375 Liter Inhalt**

L 134 x B 94 x H 43 cm, Gewicht: ca. 15 kg.

40002 1 459,-

Thule Touring Dachbox 330 und 420 Liter



Touring-Dachbox 330 Liter

L 139 x B 90 x H 40 cm,

Gewicht: ca. 10 kg.

40007 1 335,-



Thule Touring Dachbox 330 + 420 Liter

■ **Stabil und robust -Aeroskin Material**

■ **Hohe Kratzfestigkeit - elegantes Aussehen**

■ **Zentralverriegelung Sicherheitsschließung**

– Verschluss nur möglich wenn alle

Schließpunkte geschlossen sind

■ **Dual-Side Öffnungssystem die Box kann von**

2 Seiten geöffnet werden

■ **Mit Fast-Click Haltekrallen**

Mit Knebel für leichtes Befestigen am Träger



Touring-Dachbox 420 Liter

L 196 x B 75 x H 43 cm,

Gewicht: ca. 15 kg.

40008 1 449,-





Thule Dachträgersystem



- Ein stabiler Träger entwickelt für einfache Montage
- Befestigungssystem mit automatischer Verriegelung
- Abschließbares System
- Schlüssel und Schlösser sind im Lieferumfang enthalten
- Für Fahrzeuge mit vorhandenen Befestigungspunkten

① Traverse



Lieferumfang: Traverse mit 2 Endkappen

② Fuß



Lieferumfang: 2 Füße, Schlüssel, Schlösser

③ Montagekit



4 fahrzeugspezifische Halteklammern und gegebenenfalls Gummiauflagen zur Befestigung am Fahrzeugdach. Montagekit wird benötigt für die Montage des Dachträgers.

Fahrzeug	Baujahr	① Traverse		② Fuß		③ Montagekit	
VW Caddy	ab 04	41096	76,90	41093	76,90	41091	50,98
VW Caddy Maxi	ab 08	41096	76,90	41093	76,90	41091	50,98
VW T5 Transporter	alle	41095	76,90	41092	74,90	41090	50,98
Renault Kangoo	ab 04	41096	76,90	41093	76,90	41089	50,98
Mercedes Vito	ab 04	41094	76,90	41093	76,90	41088	50,98
Ford Transit Custom	ab 04	41094	76,90	41093	76,90	41087	50,98

Weitere Modelle auf Anfrage.

Klappdach-Zelt



■ Maße geöffnet: 240x140x130 cm

Material Regenhaube: 200D Polyester, wasserabweisend. Material Zeltstoff: 260G Ripstop Canvas. Gewicht: ca. 51 kg.

90063 1 1299,-

REIMO TIPP
Weitere Dachzelte auf S. 55



Dachträger/Dachreling

Tragegängen Fixing Bar Pro L



- Ideal für Solarzellen oder Dachboxen
- Länge 240 cm, beliebig kürzbar
- Aus extrudiertem Aluminium
- Montage direkt auf dem Fahrzeug
- Tragkraft: 50 kg pro Paar

INFO Geeignet für Montage Markise F65. Siehe Kit für Fixing Bar Nr. 43470 im Bereich Markisen S. 100.

Lieferumfang: Profil mit 2 Befestigungselementen, weiß lackiert. **41114** ¹ **52,70**

Dachreling für Wohnwagen & Reisemobile



- ① **Dachreling Roof Rail**
- Elegante Relingstangen, 300 cm lang, beliebig kürzbar
 - Inkl. Kunststoffendstücke
- Lieferumfang:** 2 Rellingteile (300 cm lang) mit Endstücken und Montagematerial.
Grau **41100** ¹ **206,-**

- ② **Dazu passendes Zubehör: Fixing Bar Rail**
- Länge 245 cm, beliebig kürzbar
 - Tragkraft: 50 kg pro Paar
 - Auch passend zu Roof Rail Pro 3 und 4
- Lieferumfang:** 2 Tragegängen mit je 2 Befestigungsböcke und Montagematerial.
Grau **41101** ¹ **145,-**

Dachträger incl. Adapter für Fiamma-Markise F65 auf Kastenwagen



TIPP Montage von Markisen links und rechts möglich. Für die linke Seite Zusatzadapter nötig (Art.-Nr.: 43464)

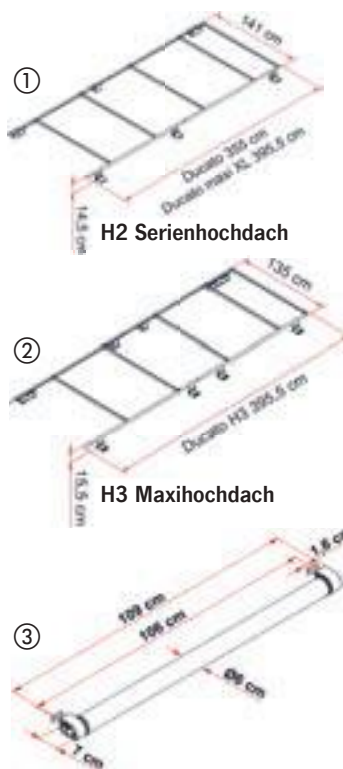

- Für kurzen und langen Radstand
- Reling kürzbar
- Montage auf den Originalpunkten
- Montage ohne Bohren
- Für Dachmarkise F65 rechte Seite
- Mit 4 Querträgern
- Tragkraft 100 kg

- ① **Dachträger** für Fiat Ducato, Peugeot Boxer und Citroen Jumper ab Bj. 2006 **41099** ¹ **536,-**
- Dachträger** für Fiat Ducato, Peugeot Boxer und Citroen Jumper ab Bj. 2006 Langer Radstand **410991** ¹ **615,-**

- ② **Dachträger** für Fiat Ducato, Peugeot Boxer und Citroen Jumper ab Bj. 2006 mit H3 Dach **410990** ¹ **678,-**
 Zusatzadapter für Markise F65 linke Seite **43464** ¹ **103,-**

- ③ **Roller Roof Rail** Vereinfacht das Verladen von Kanu, Kajak oder anderen Gegenständen auf Dachgepäckträger. Kann nicht bei Rundrohr verwendet werden. **41102** ¹ **122,-**

Begehplanke



- Aus rutschsicherem Riffelblech
- Länge: 250 cm, Breite: 25 cm
- Tragkraft 100 kg

Stabile Begehplanke aus Aluminium. Für Dachreling mit Querträgern. Komplett mit Befestigungsmaterial. Tragkraft 100 kg, Gewicht 5KG

42145 1 188,90

Zubehör für Dachreling

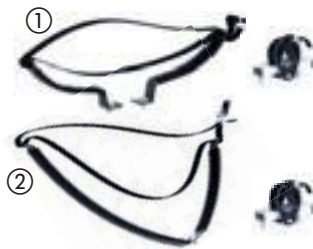

① **Surfbretträger-Kit**
Für vorhandene Dachreling mit Querträgern. **Lieferumfang:** 2 Surfbretthalter, 2 Mastenaufnehmer mit Spannrriemen, Montagmaterial
42139 1 168,95

② **Kajakträger-Kit**
Gummiummantelter Stahl mit Mastenaufnehmer aus Stahl. Passend für Querträger der Dachreling. **Lieferumfang:** 2 Kajakhalter, 2 Spanngurte, 2 Mastenaufnehmer mit Spannrriemen, Montagmaterial
42143 1 158,95

Euro Carry Reling Future

- Für alle gängigen Reisemobile
- Länge: 260 cm, beliebig kürzbar
- Wird mit Sikaflex verklebt und verschraubt
- Stützfüße können in Wagenfarbe lackiert werden
- 100 kg Tragkraft pro Querträgerpaar
- Max. Tragkraft 200 kg



① **Querträger, 2,40 m lang**
Für Reling 42157, kann beliebig gekürzt werden. Geeignet zur Aufnahme von Surfbretthalter, Solarmodulen usw.
Preis pro Paar 42149 1 171,50

② **Dachreling für alle gängigen Reisemobile**
Lieferumfang: 2 Dachrelingprofile aus Aluminium mit je 3 Stützfüßen und Montagmaterial
42157 1 369,95

Dachreling für Fiat Ducato, Citroën Jumper und Peugeot Boxer Kastenwagen

- Montage an serienmäßigen Aufnahmepunkten des Fahrzeugdaches
- Keine Bohrarbeiten nötig
- Mit 3 bzw. 4 Stützfüßen
- Ausgestattet mit 4 Querträgern
- Tragkraft (verteilt) 100 kg
- Aluminiumausführung
- Geeignet für Markisenmontage Omnistor Serie 6 ohne weiteren Adapter



① **Reling für Ducato ab Bj. 2007**
Radstand 4035mm, je 3 Stützfüße pro Seite, und 4 Querträger. 42147 1 729,-

② **Reling für Fiat Ducato bis Bj. 2006**
Fahrzeuglänge: 5990mm. 42155 1 699,-

③ **Verlängerung für Dachreling**
Von Fahrzeuglänge 5990mm auf 6360mm 42158 1 28,90

Dachreling Style für Fiat Ducato Kastenwagen ab Bj. 2007

- ① **Dachreling Style**
- Aerodynamische Form
- Keine Bohrarbeiten nötig
- Optional Querträger in beliebiger Anzahl
- Markisenmontage Omnistor-Serie 5 möglich
- Aluminiumausführung
- 100 kg Tragkraft pro Querträgerpaar
- Max. Tragkraft 200 kg

Radstand: 4035 mm
42151 1 899,-

Radstand: 3450 mm
42152 1 899,-

② **Querträger, 2 Stück**

- Aus Aluminium
- Mit Montagmaterial
- Obiges Zubehör für Euro Carry kann verwendet werden

421521 1 129,-

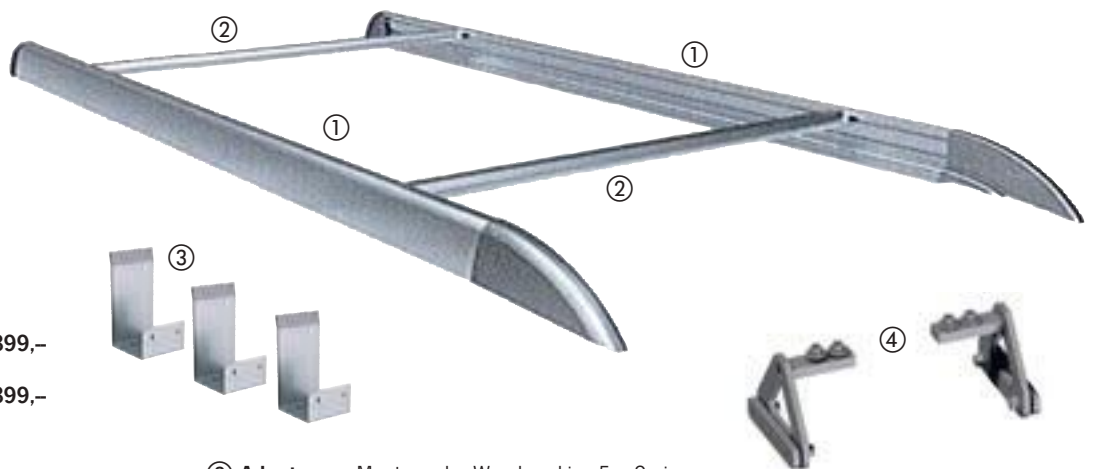

③ **Adapter zur Montage der Wandmarkise 5er Serie**
421522 1 75,90

④ **Erhöhung Querträger Höhe: 60 mm**
1 Satz 42159 1 43,90

Aluminium - Außenleitern

Für Alkoven- und teilintegrierte Reisemobile



- ① Deluxe 8, Länge 246 cm mit 8 Stufen
- Abklappbar mit Karoserieschutz
 - Rutschfeste Profilierung der Stufen
- Stufenbreite 24 cm, Außenmaß 31 cm
- 441601 ⁵ 218,-



- ② Klappbare Leiter mit 10 Stufen
- Länge 245 cm
 - Sehr leicht, Gewicht nur 6 kg
- Leiter-/Stufenbreite 30/24 cm, eingeklappt 125 cm lang, Leitertiefe 29 cm
- 42021 ¹ 229,-

ZUBEHÖR-TIPP



- ③ Safe Ladder Leitersicherung
- Schutz vor unbefugtem Zugang
 - abschließbar
 - geeignet für doppelte und einzelne Stufen
- Robuster, sicherer und abschließbarer Diebstahlschutz für Reisemobilleiter. Mit abschließbarem Lock. Maße 23 x 78 cm.
- 42028 ¹ 77,95

Heckleiter Deluxe für Mercedes Sprinter ab Bj. 06



- ④ Deluxe Leiter
- Ausklappbare Heckleiter
 - Stabil mit Verstärkungen an der Tür
 - Hohe Traglast 100 kg
 - 8 Stufen
 - leicht: nur 7 kg Gewicht
- Für Mercedes Sprinter und VW Crafter.
- 441606 ⁵ 326,-

Hochleiter für Fiat Ducato ab Bj. 6/06



- ⑤ Deluxe Leiter
- Sichere Befestigung und hohe Tragkraft
 - Breite Montagebügel für eine optimale Lastenverteilung
 - Für die linke Hecktür
- Ducato ab Bj. 2006
- 441604 ⁵ 309,-

Aluminium-Aussenleitern

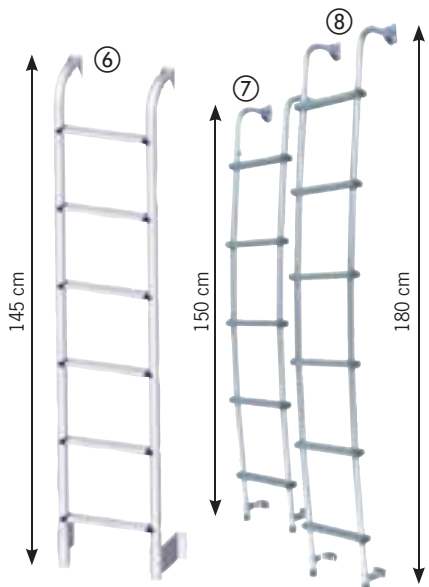

Die langen Heckleitern

- Für die meisten Hecktüren
 - Für Sprinter, LT, Crafter, Vivaro, Trafic, Movano, Master, Transit
- (Länge / Breite / Stufenbreite)
- ⑥ 5-stufig (150 / 28 / 23 cm) 42002 ⁶ 103,95
- ⑦ 6-stufig (145 / 30 / 24 cm) 42024 ¹ 149,-
- ⑧ 6-stufig (180 / 28 / 23 cm) 42019 ¹⁰ 118,50

Van Leiter



- ⑨ Van Leiter, 4-stufig
- Für Heckklappenfahrzeuge
 - Sehr stabil durch die gebogene Form
 - Höhe 126 cm
 - Stufenbreite ca 30 cm
- (Passt nicht an VW T3)
- 42023 ¹ 129,-

Die Escali Multifunktions-Leiter – ein praktischer Begleiter



Höhe: 94,5 cm



- Ausgefahrene Höhe von 2 - 3,20 m
- Kompakt zusammenfaltbar
- Ideal zum Beladen des Dachkoffers oder zum Reinigen des Caravans und Reisemobils
- Passt in jeden Kofferraum und in Heckgaragen
- Stufenbreite ca. 46 cm, Stufentiefe ca. 4 cm
- Jede Stufe rastet einzeln ein
- Leichtgewicht
- EN 131 getestet, GS geprüft
- Komfortabel zu bedienen

Aluminium-Faltleiter Escali

3,20 m, 11-stufig. Hoch und klein verstaut. Belastbar bis 100 kg. EN getestet. Leiterbreite 46 cm, Höhe 320 cm, zusammengefasst 94,5 cm hoch. Gewicht ca. 10 kg. **44013 1 134,99**



Sicherheitshinweis:
Die Escali Multifunktions-Leiter muss laut TÜV-Verordnung 70 cm über Anschlaghöhe überstehen!

Überall einsetzbar



Leicht

Kompakt



Klein verstaut

Ausgereift und sicher



Fingerschutz



Klickverschluss



Multifunktions- und Innenleitern

Kompakte, faltbare Anstell-Leiter – 2,10m hoch



Ein Traum für jeden Reisemobilisten und Wohnwagenfahrer. Eine Leiter, die in jede Nische passt. Kompakt, stabil und von hoher Qualität. Mit einer Länge von 2,10 Meter kann sie in der Heckgarage untergebracht werden. Ausgeklappt ist sie eine voll funktionsfähige und stabile Anstell-Leiter. Belastbar ist sie bis 150 kg.

- Material: Aluminium
- 6 Stufen
- Belastbarkeit: 150 kg
- Abmessung geöffnet: 210x44,5x6 cm
- Abmessung geschlossen: 210x6x6 cm
- Gewicht: ca. 3,8 kg
- Rutschfeste Trittstufe



Leitern zum leichten Einstieg ins Alkoven – bzw. Hochdachbett

Fiamma Innenleitern Deluxe



- Bequemer Einstieg ins Hochbett
- Einhängehaken für Alkovenbett
- Gesamtbreite 31 cm
- Stufenbreite 24 cm
- Stufentiefe 5,5 cm



Deluxe 4 mit 4 Stufen

① 150 cm 42026 1 99,95

Deluxe 5 mit 5 Stufen

② 163 cm 42027 1 109,95

Innenleiter 130 cm

- Bequemer Einstieg ins Hochbett
- Einhängehaken für Alkovenbett
- Gesamtbreite 28 cm
- Stufenbreite 25 cm
- Stufentiefe 5 cm

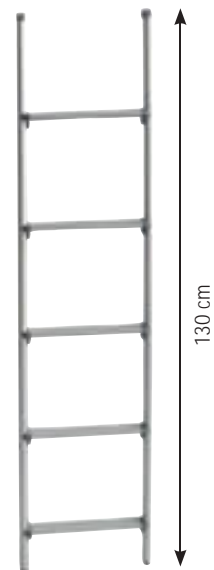

130 cm 420202 5 105,-