

## Fahrzeugaufwertung und Werterhaltung

### Schonbezug Fiat Ducato

- **Hochwertige Ausführung**
- **Sehr elegant**
- **Bezug Kunstleder oder Mikrofaser**
- **Für Fahrer-, Beifahrersitz**

S. 579



Sitzbanksystem Divan & Divano	S. 576 + 578
Sitzbanksystem SK 7	S. 577
Schonbezüge	S. 579
3-Punkt-Gurtblock	S. 580
Van- & Pilotensitze	S. 581
Sicherheitsgurte	S. 582
Drehkonsolen	S. 580, 584 + 585

## Sitzbank Divan 502 – gemütliche Sitzbank



Wohnmobilihomologation nach  
StVZO 76/115/ECE  
lt. Hersteller, Stand 96/38/EC

### Gemütliche Sitzbank für 2 Personen.

- Sitzplätze für bis zu 2 Personen, da Bankbreite ca. 90 cm
- Kann auch gegen die Fahrtrichtung montiert werden
- Die Neigung der Rückenlehne ist verstellbar.
- Beachten Sie bitte: Der Einbau in Fahrzeuge muss vom TÜV abgenommen werden. Wir empfehlen daher vor dem Einbau Rücksprache mit Ihrer zuständigen TÜV-Stelle zu halten.
- Geeignet für Sprinter, LT, Ducato, Renault und andere Fahrzeuge
- Montage von zwei Beckengurten möglich.

#### Lieferumfang:

Vormontierte Bank mit Schaumstoff und Bezügen, fertig gepolstert

#### Technik-Info Divan Bank:

Die **Divan Bank 502** ist ohne Sicherheitsgurte und für die vordere Position entgegen der Fahrtrichtung vorgesehen.

**Ausstattung:** Hochwertiger Schaumstoff mit großer Dichte. Hochwertiger Polsterbezugsstoff.

Stabiles Stahlrohrgestell. Zusatzstauraum unter dem Sitz.

Der Einbau kann auf einer Bodenplatte oder direkt auf dem Fahrzeugboden (mit oder ohne Gummimatte) erfolgen.

Sitzbreite ca. 96 cm, Sitzhöhe ca. 52 cm. Gesamthöhe ca. 125 cm, Gesamttiefe ca. 90 cm. Schließfläche ca. 96 x 194 cm. Verbreiterung (ca. 30 cm) möglich. Sockelhöhe ca. 21 cm als Stauraum nutzbar.

#### Divan 502

Bedienhebel Lehne rechts	<b>59232</b>	<b>1183,40</b>
Bedienhebel Lehne links	<b>59234</b>	<b>1183,40</b>

**Holzverkleidung**, Dekor anthrazit für Sitzgestell Divan 502

<b>59221</b>	<b>99,90</b>
--------------	--------------

Bank Divan 502 auch gegen die Fahrtrichtung verwendbar

## Sitzbank Divano 506



Wohnmobilihomologation nach  
StVZO 76/115/ECE laut  
Hersteller, Stand 2005/41/EC

Die **Divano Bank 506** ist mit Gurthaltevorrichtung und 2 Dreipunkt Automatikgurten ausgestattet. Verschiebung nach vorne und seitlich möglich. (seitlicher Verschiebug 27cm, nach vorne 17cm)

- Beachten Sie bitte: Der Einbau in Fahrzeuge muss vom TÜV abgenommen werden. Wir empfehlen daher vor dem Einbau Rücksprache mit Ihrer zuständigen TÜV-Stelle zu halten.

**Ausstattung:** Hochwertiger Schaumstoff mit großer Dichte. Hochwertiger Polsterbezugsstoff. Stabiles Stahlrohrgestell.

Sitzbreite ca. 90 cm, Sitzhöhe ca. 48 cm. Gesamthöhe ca. 129 cm, Gesamttiefe ca. 63 cm. Verbreiterung (ca. 27cm) möglich. Sockelhöhe ca. 20 cm als Stauraum nutzbar.

**Lieferumfang:** Vormontierte Bank mit Schaumstoff und Bezügen, fertig gepolstert. Mit Verschiebeeinrichtung nach vorn und zur Seite.

**Divano 506** mit zwei integrierten 3-Punkt Sicherheitsgurten.

Bedienhebel rechts	<b>59236</b>	<b>1846,90</b>
Bedienhebel links	<b>592361</b>	<b>1846,90</b>



Weitere Sitzbanksysteme  
finden Sie in unserem Katalog  
**Der Van-Profi**



## Sitzbanksystem SK7 – Verlängern Sie Ihren Schlafraum ins Führerhaus

### Die Lösung, wenn Sie den Raum voll ausnutzen wollen.

- Fahrer- bzw. Beifahrersitz umdrehen, SK 7 Bank ausklappen und Sie haben ein bequemes Bett mit 190 cm Länge.
- Tagsüber ist es ein komfortabler Sitzplatz für 2 Personen mit 2 integrierten Drei-Punktgurten.
- Mittels Querverschiebeeinrichtung und Zusatzpolster kann die Schlaffläche auf 120 cm verbreitert werden.
- Verstellbare Neigung von Sitzfläche und Lehne für individuell angepassten Sitzkomfort.
- Fest montierte Sitzbank mit 2 integrierten Dreipunktgurten, die an einer starren Gurtsäule befestigt sind. Bett wird aus 1 Bank gebildet, Mit Querverschiebeeinrichtung für Bettverbreiterung bis 1,20 m.
- Beachten Sie bitte: Der Einbau in Fahrzeuge muss vom TÜV abgenommen werden. Wir empfehlen daher vor dem Einbau Rücksprache mit Ihrer zuständigen TÜV-Stelle zu halten.

### Technik-Info SK 7:

Einbau ins Fahrzeug auf Bodenplatte (mit oder ohne Isolation). Bei isolierter Bodenplatte muss im Bereich der Gurtraverse mit Holz unterfüttert werden.

**Maße:** Sitzbreite 950 mm, Sitzhöhe ca. 590 mm. Gesamthöhe ca. 1250 mm. Gesamttiefe ca. 900 mm. Schlaffläche ca. 960 x 1880 mm. Verbreiterung um ca. 200 mm möglich. Sockelhöhe ca. 210 mm (als Stauraum nutzbar).

**Lieferumfang:** Vormontierte Bank auf Montagekonsole, fertig gepolstert mit Schaumstoff und Bezügen, incl. 2 Drei-Punktgurten. Mit Querverschiebeeinrichtung für Bettverbreiterung bis 1200 mm (ohne Zusatzpolster).

**Sitzbanksystem SK7, Polster Grau** 59240 1 2399,-

### Zusatzpolster

Für 59240 zur Abdeckung der Bettverbreiterung

59241 1 179,40

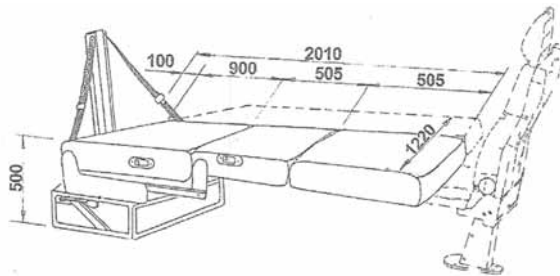

Wohnmobilhomologation nach StVZO 76/115/ECE laut Hersteller, Stand 2005/41/EC



## Pilotensitz für den Fahrgastraum

- Mit integrierten 3-Punkt-Sicherheitsgurten
- Unterschiedliche Sitzhöhen realisierbar
- Verstellbare Rückenlehne, Armlehnen und Kopfstützen
- Mit M1 Klassifikation, geeignet für den Einbau im Pkw / Reisemobil
- Erfüllt die aktuellen Normen für Sicherheit gültig ab 1.11.2014 ECE14, ECE17

### Eurosit A 400 mit 2 Armlehnen (ohne Sitzsockel)

Gurtanbindung links 59361 1174,-  
Gurtanbindung rechts 59358 1174,-

### Eurosit A 400 ohne Armlehnen (ohne Sitzsockel)

Gurtanbindung links 59359 969,-  
Gurtanbindung rechts 59356 969,-

### Sitzsockel in unterschiedlichen Höhen inkl. Bodenschienenadaption (Sie benötigen 2 Stück: jeweils 1 rechten und 1 linken Sockel pro Sitz):

**Sitzsockel Höhe 23 cm (Sitzhöhe 41 cm)**  
links 59366 137,90  
rechts 59365 137,90

**Sitzsockel Höhe 28 cm (Sitzhöhe 46 cm)**  
links 59368 137,90  
rechts 59367 137,90

**Sitzsockel Höhe 33 cm (Sitzhöhe 51 cm)**  
links 59370 142,90  
rechts 59369 142,90

### Gleitschiene zweireihig zur Befestigung eines Sitzes oder mehrerer Sitze hintereinander. Je Sitz ca. 1 Meter Sitzschiene nötig

Länge 2,40 m 59379 356,90  
Länge 3,00 m 593791 407,40

### Spezialkleber zur Verklebung der Bodenschiene mit der Karosserie.

Benötigt werden mind. 2 Kartuschen je Meter Schienenlänge.  
Kartusche 600 ml 593795 27,40

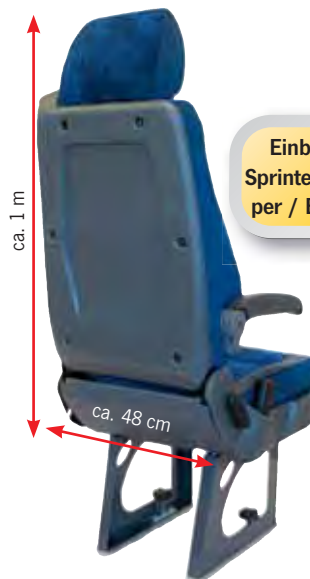

Einbau geprüft für: VW T5, MB Sprinter, VW Crafter, Ducato / Jumper / Boxer, Ford Transit bis 2014

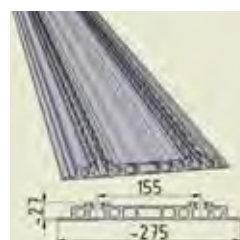

**NEU**

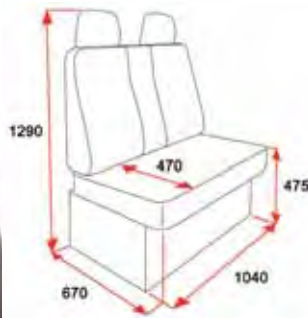

- Erfüllt die neusten Sicherheitsvorschriften ECE R 14.7
- 2 Dreipunktgurte und 2 Kopfstützen integriert
- Isofix Kindersitzbefestigung serienmäßig

Mit Adaptersatz, zum einkleben, zugelassen für den neuen Ducato. Die Verkleidung des Gestells kann leicht aus Holz angefertigt werden.

Design beige/ braun	59250	1399,-
Design anthrazit/ grau	59251	1399,-

### Einbausatz Dinette Comfort

Mit diesem Einbausatz kann die Sitzbank variabel im Fahrzeug montiert werden. Lieferumfang: 2 Aluminiumprofile, Länge 140 cm, Befestigungsteile für Sitzbank,

Querträger Unterflur	59253	329,-
----------------------	-------	-------



## Sitz- Schlafbank



- Polster zur Liege umklappbar
- Bettengröße: 1700mm x 1000mm
- Eine seitliche Armlehne
- Verstellung der Rückenlehne mittels Gleitschienen
- Querschiene (seitliche Verschiebung) um das Bett zu verbreitern
- Wohnmobilm homologation nach StVZO 76/115/ECE laut Hersteller, Stand 2005/41/EC

### Sitz- Schlafbank

mit integrierten 3-Punkt Sicherheitsgurten

59242	1	2590,-
-------	---	--------

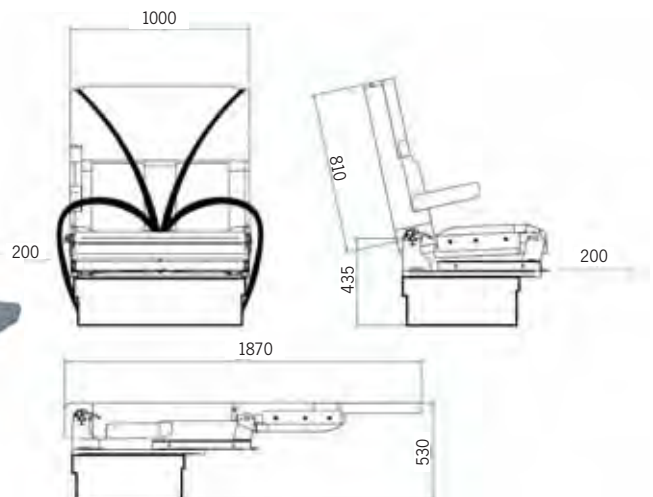



## Integral Schonbezug Fiat Ducato ab Bj 2007

- **Hochwertige Ausführung**
- **Sehr elegant**
- **Bezug Kunstleder oder Mikrofaser**
- **Für Fahrer-, Beifahrersitz**
- **Reisverschluss am Rückenpolster**
- **Exklusive Elektro-Schweißnaht mit Kopfstützenkappe aus Schaumstoff**

### Sitzbezug „easyfit“

Kunstleder beige	<b>94354</b>	1	<b>89,90</b>
Mikrofaser grau	<b>94355</b>	1	<b>89,90</b>

### Schonbezug für Armlehne

Kunstleder beige			
links	<b>592352</b>	1	<b>25,90</b>
rechts	<b>592353</b>	1	<b>25,90</b>



## Universal Schonbezüge

- **Hautsympatischer Velourbezug**
- **Angenehmer Sitzkomfort**
- **Farbe: hellgrau / anthrazit**

Universell passende Schonbezüge für Original Fahrzeugsitze, vornehmlich ausgerichtet auf Ducato 2007 und Ford 2007. Schützt die wertvollen Originalpolster vor Verschmutzung und Abnutzung. **Material:** Alcatraz Velours-Lederimitat, 100% PL, mit FC-Ausrüstung (schmutz- und fleckenabweisend), bis 30° waschbar. Nicht anwendbar bei einem Sitz mit integriertem Airbag.

### Velour Schonbezug

83,5 cm hoch	<b>943301</b>	1	<b>59,-</b>
89 cm hoch	<b>943302</b>	1	<b>59,-</b>



### Schonbezug für Armlehne

Fiat Ducato ab 07			
	<b>943305</b>	1	<b>22,-</b>
Ford Transit 07-13			
	<b>943306</b>	1	<b>22,-</b>



## Frottee-Schonbezug für Sitze mit aufgesteckten Kopfstützen



Passend z.B. für Fiat Ducato, Citroën Jumper, Peugeot Boxer und ähnliche Fahrzeugsitze. Für Hymer, Dethlefs, Carado, Adriatik, TEC, LKC, Hobby, Challenger, Sunlight etc.

**Dunkelblau/grau** mit Kopfstütze und Armlehnen.  
1 Stück **94350** 1 **63,90**

## Rücken-Aktiv-Polster

**frolli**



- **Perfekte Belüftung und Rückenentlastung für Unterwegs**
- **Für gesunde Beweglichkeit**
- **Einfach anzubringen durch praktisches Befestigungssystem**
- **Atmungsaktiver 3D-AirMesh-Bezug mit seitlichen Reißverschluss**
- **Waschbar bis 60°**

Rückenpolster mit Lamellen-Federkern für mehr Belüftung und Entlastung. Mit eingebautem Rückentraining. Einsatz in allen Reisefahrzeugen, auch bei Sitzen mit Seitenairbag. Auch für Bürostühle geeignet.

Maße: L: ca. 60 x B: ca. 30 cm. Farbe schwarz. **93009** 1 **34,90**

# 3-Punkt-Gurtbock und Drehkonsolen

## Gurtbock für Ducato, Boxer, Jumper

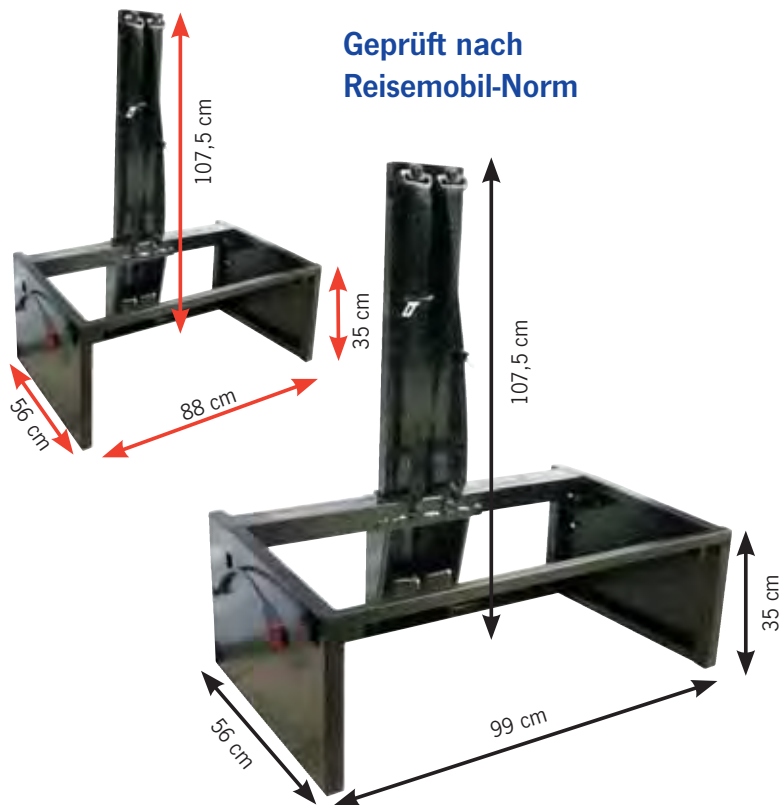

Geprüft nach  
Reisemobil-Norm

- Zum nachträglichen Einbau ins Reisemobil.
- Einbau vorgesehen für Fiat Ducato, Peugeot Boxer, Citroën Jumper.
- Mit Automatik-3-Punkt-Gurten (für Kindersitze geeignet).
- Gurte werden verdeckt in der Säule geführt, kein Verdrehen möglich.
- Freitragende Konstruktion ohne Querstreben erhält den Stauraum im Staukasten.
- Geprüft nach geltenden EG-Richtlinien auf starrer Platte
- Bisherige Sitzbank wird weiterverwendet. Einbau eintragungspflichtig.
- Mit Gutachten für N1 Basisfahrzeuge.
- Befestigung am Fahrzeugboden: Nicht im Lieferumfang enthalten (Einbau bitte mit Ihrem örtlichen TÜV abklären)

Maße: B: 99 x T: 56 cm, H: 107,5 cm,  
Sitzhöhe ohne Auflage: 35 cm, Gewicht ca. 41 kg

59560 1 799,-

Maße: B: 88 x T: 56 cm, H: 107,5 cm,  
Sitzhöhe ohne Auflage: 35 cm. Gewicht ca. 41 kg

59561 1 769,-

## Drehkonsolen



VW T4



- Höchste Stabilität und Festigkeit durch verstärkte Rippen
- Bei Drehung kein Anstoßen an den Fahrzeugseiten
- Roter Entriegelungshebel dreht sich mit oberer Platte
- Geringes Gewicht: ca. 7,5 kg

Für Original-Fahrerhaussitze

Für Fasp-Sitze

**VW T4 ab Modell 1996**

(mit ABE)

Fahrerseite 59471 4 128,90

Beifahrerseite 594711 4 128,90

**Fiat Ducato Modell 1994-6/2006**

(TÜV geprüft)

Fahrerseite 59478 4 118,40

Beifahrerseite 594781 4 118,40

**Fiat Ducato X 250 Bj. ab 7/2006**

für Originalsitz

Fahrerseite 59473 1 158,90

Beifahrerseite 594731 1 158,90

**Mercedes Sprinter bis 2006**

Fahrerseite 59476 4 156,90

(Ohne TÜV-Gutachten)

Beifahrerseite 594761 4 156,90

(Ohne TÜV-Gutachten)

**Mercedes Vito ab Modell 96-03**

Fahrerseite 594772 4 108,90

Beifahrerseite 594773 4 108,90

**Iveco Daily, bis 2006**

Fahrerseite 59480 4 229,90

**Ford Transit ab Modell 2000,**

(mit ABE)

Fahrerseite 59483 4 256,95

**Fiat Ducato X 250 Bj. ab 7/2006**

Fahrerseite 59474 1 144,40

Beifahrerseite 594741 1 144,40

**Aufnahme** für Original-Sicherheitsgurtanspanner (die an der Gurtpeitsche befestigt werden muss)

Fahrerseite 594743 1 30,90

Beifahrerseite 594745 1 30,90

Mercedes Sprinter

Ducato bis 2002

Alle Sitze auf dieser Seite sind gegen Aufpreis auch mit Sitzheizung lieferbar - Preise auf Anfrage.

## Sportcraft Van- / Pilotensitze

### Pilotensitz S 8.1

- Ausgeprägte Seitenführungen und weiche Schaumteile
- Rückenlehnschnellverstellung
- Höhenverstellbare Armlehnen
- Mit ABE
- Mit höhen- und neigungsverstellbarer Kopfstütze und ausgeprägten Seitenführungen.

#### Abmessungen:

Höhe (incl. Kopfstütze) 94-105 cm,  
Lehnenhöhe (incl. Kopfstütze)  
79 - 90 cm, Sitzbreite mit Armlehnen 62 cm,  
Sitztiefe 53 cm

**Gewicht:** ca. 18 kg

#### S 8.1 Crafun Blau

592111 <sup>1</sup> 469,-

#### S 8.1 Soda Braun

59212 <sup>1</sup> 469,-

#### S 8.1 Tavoc schwarz/grau

592131 <sup>1</sup> 469,-

#### S 8.1 Leder Dunkelgrau

59001 <sup>1</sup> 1010,90



Tavoc

### Pilotensitz S 5.1

- Mit integrierter Kopfstütze.
- Mit ABE.

**Abmessungen:** Höhe 92 cm,  
Lehnenhöhe 82 cm, Sitzbreite mit  
Armlehnen 62 cm, Sitztiefe 52 cm  
**Gewicht:** ca. 17 kg

#### S 5.1 Crafun Blau

592051 <sup>1</sup> 449,90

#### S 5.1 Soda Braun

59206 <sup>1</sup> 449,95

#### S 5.1 Leder Dunkelgrau

59002 <sup>1</sup> 909,90



Crafun Blau

### Pilotensitz S 10.1

- Armlehnen in Rückenlehne integriert - so entsteht ein größerer Durchgang in den Wohnbereich bei maximaler Sitzbreite.
- Schnellverstellung der Rückenlehne in Segmenten von >2°
- Rückenlehne bis zur Horizontalen nach vorne klappbar (auf Wunsch mit Plastikabdeckung auf Rückenlehne zur Verwendung als Tisch).
- Mit Sitzneigungsverstellung vorne
- Mit integrierter Kopfstütze
- Mit ABE

#### S 10.1 Crafun Blau

Fs\* 59403 <sup>1</sup> 839,-

Bfs\*\* 594031 <sup>1</sup> 839,-

#### S 10.1 Soda Braun

Fs\* 59404 <sup>1</sup> 839,-

Bfs\* 594041 <sup>1</sup> 839,-

#### S 10.1 Tavoc schwarz/grau

Fs\* 59405 <sup>1</sup> 839,-

Bfs\*\* 594051 <sup>1</sup> 839,-



Tavoc

\*Fs: Fahrerseite, \*Bfs: Beifahrerseite

### Pilotensitz S 11.1

- Armlehnen in Rückenlehne integriert - so entsteht ein größerer Durchgang in den Wohnbereich bei maximaler Sitzbreite.
- Rückenlehne-Schnellverstellung in Segmenten von >2°
- Rückenlehne bis zur Horizontalen nach vorne klappbar (auf Wunsch mit Plastikabdeckung auf Rückenlehne zur Verwendung als Tisch).
- Mit Sitzneigungsverstellung vorne
- Mit höhenverstellbarer Kopfstütze

#### S 11.1 Crafun Blau

Fs\* 59406 <sup>1</sup> 899,-

Bfs\*\* 594061 <sup>1</sup> 899,-

#### S 11.1 Soda Braun

Fs\* 59407 <sup>1</sup> 899,-

Bfs\*\* 594071 <sup>1</sup> 899,-

#### S 11.1 Tavoc schwarz/grau

Fs\* 59408 <sup>1</sup> 899,-

Bfs\*\* 594081 <sup>1</sup> 899,-

#### S 11.1 Leder Dunkelgrau

Fs\* 59005 <sup>1</sup> 1134,40

Bfs\*\* 590051 <sup>1</sup> 1124,-



Crafun Blau

\*Fs: Fahrerseite, \*Bfs: Beifahrerseite

### Pilotensitz S 6.1

- Mit höhen- und neigungsverstellbarer Kopfstütze.
- Mit ABE

#### Abmessungen:

Höhe (incl. Kopfstütze) 96-106 cm,  
Lehnenhöhe (incl. Kopfstütze)  
79-90 cm,  
Sitzbreite mit Armlehnen 62cm, Sitztiefe 52 cm  
**Gewicht:** ca. 18 kg

#### S 6.1 Crafun Blau

592081 <sup>1</sup> 469,-

#### S 6.1 Soda Braun

59209 <sup>1</sup> 469,-

#### S 6.1 Tavoc schwarz/grau

592101 <sup>1</sup> 469,-



Soda Braun

### Pilotensitz S 9.1

- Ausgeprägte Seitenführungen und weiche Schaumteile
- Rückenlehnschnellverstellung
- Höhenverstellbare Armlehnen.
- Mit ABE

Mit integrierter Kopfstütze. Rückenlehnenhöhe und Kopfstütze nach neuer EG-Norm.

**Abmessungen:** Höhe 92 cm, Lehnenhöhe 82 cm,  
Sitzbreite mit Armlehnen 62 cm, Sitztiefe 53 cm.

**Gewicht:** ca. 18 kg

#### S 9.1 Crafun Blau

592141 <sup>1</sup> 449,-

#### S 9.1 Soda Braun

59215 <sup>1</sup> 449,-

#### S 9.1 Tavoc schwarz/grau

592161 <sup>1</sup> 449,-

#### S 9.1 Leder Dunkelgrau

59003 <sup>1</sup> 906,90



Tavoc

#### Achtung:

Sportcraft-Sitze dürfen in Deutschland für Reisemobile und PKW verwendet werden. außerhalb Deutschlands muss die Verwendung mit dem regionalen TÜV geklärt werden.



# Sicherheitsgurte

## 2-Punkt-Beckengurt und 3-Punkt-Sicherheitsgurte

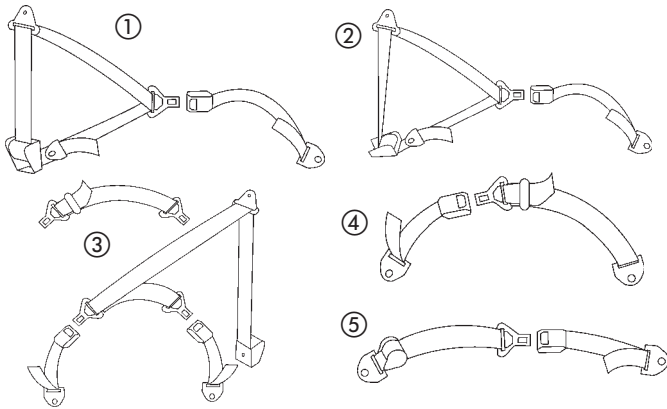

- ① **3-Punkt-Automatik-Sicherheitsgurt, universell einsetzbar.**  
Gurtlänge 4 m, kürzbar. Schlossgurt einstellbar von ca. 35 - 60 cm.  
Incl. Befestigungsschrauben und Kleinteilen **58151** <sup>100</sup> **49,90**
- ② **3-Punkt-Automatik-Sicherheitsgurt für Variotechbänke 333**  
**Automatikgurt, falls die Gurtrolle waagrecht montiert werden muss.**  
Gurtlänge 4 m, Schlossgurt ca. 20 cm. Incl. Befestigungsschrauben und Kleinteilen **58118** <sup>100</sup> **49,90**
- ③ **3-Punkt-Spezial-Sicherheitsgurt. Wenn zwischen oberem Gurtpunkt und Sitzplatz eine Möbelzeile montiert ist.**  
Gurtlänge 3,6 m. 2 Gurtpeitschen längenverstellbar, ca. 30 - 60 cm.  
Incl. längsverstellbaren Beckengurtadapter. Notwendig, falls in einer Fahrposition der 3-Punktgurt nicht eingesetzt werden kann.  
Incl. Befestigungsschrauben und Kleinteilen **58150** <sup>10</sup> **79,90**  
Wie ③, jedoch mit waagrecht zu montierender Gurtrolle zur Nachrüstung des 3. Sicherheitsgurtes z.B. bei Familybänken T5 **58149** <sup>100</sup> **86,90**
- ④ **Beckengurt überlang für den mittleren Sitzplatz bei PKW-Zulassung,**  
für Fahrzeuge mit Erstzulassung vor 2005;  
**oder bei Wohnmobilyzulassung, 2 x pro Bank (äußere Sitzplätze), wenn keine 3-Punktgurte außen verwendet werden können (z.B. in Kastenwagen).**  
Gurtlänge 150 cm mit verstellbarem Schlossgurt von 30 - 60 cm  
**58152** <sup>100</sup> **23,90**
- ⑤ **Automatikbeckengurt mit verstellbarem Schlossgurt,**  
Gurtlänge 150 cm, Schlossgurt von 30 - 60 cm **58153** <sup>100</sup> **39,90**



### Gurtadaptionen für Mercedes Sprinter I und Vito I

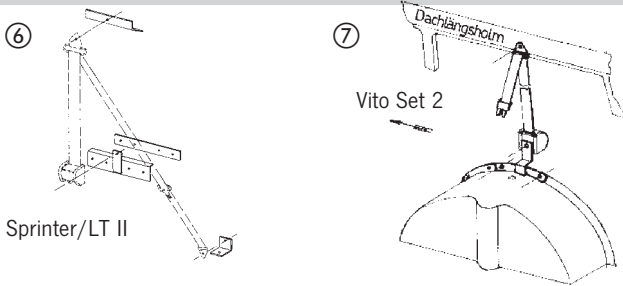

- ⑥ **Gurtadaption für Sprinter und VW LT II bis Bj. 96**  
**Set 2** (für 1 Gurt) zur Montage hinter dem C-Holm links oder rechts.  
**59261** <sup>1</sup> **61,40**  
**Gurtadaption für VITO bis 03** (für 2 Gurte) oben und unten,  
zur Gurtbefestigung auf Fahrer- bzw. Beifahrerseite an der Karosserie.
- ⑦ **VITO mittig über dem hinteren Fenster.** **59177** <sup>1</sup> **130,40**  
**VITO für 2 Gurte, an C-Säule** **59175** <sup>1</sup> **135,40**  
**VITO für 2 Gurte, an D-Säule** **59176** <sup>1</sup> **135,40**  
**VITO L: Gurtabhangung** fur Vito L zusatzlich notig zu 59176.  
pro Stuck **59178** <sup>1</sup> **22,40**

### Gurtadaptionen fur VW T5 Kastenwagen ab Bj. 3/06

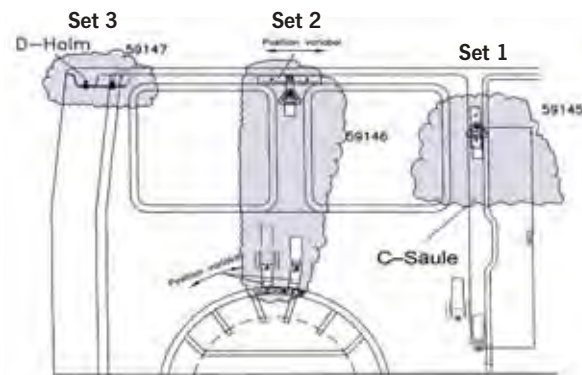

- Fur 3-Punkt-Gurt
- Zur Nachrustung der Gurtverankerungspunkte am VW T5 Kastenwagen
- Passend fur kurzen und langen Radstand
- Lieferung erfolgt ohne Gurte, passend fur 1 Seite
- Set 1:** an der C-Saule links oder rechts **59145** <sup>1</sup> **33,90**
- Set 2:** uber dem hinteren Radkasten links od. rechts **59146** <sup>1</sup> **185,95**
- Set 3:** am D-Holm oben in Verbindung mit dem Gurt 58149 **59147** <sup>1</sup> **61,40**

### Zubehor Sicherheitsgurte



- ⑧ **Gurtabhangung**  
Zur Montage des Sicherheitsgurts mittig uber dem hinteren Fenster.  
Standard, gekropft fur VW T4 **58050** <sup>1</sup> **15,40**  
Spezial, fur VW T4 Dreamline **58062** <sup>1</sup> **17,90**  
gerade, VW T5 **58051** <sup>1</sup> **15,40**
- ⑨ **Gurtpeitsche fur S-Sitze VW T4** (Fahrer- oder Beifahrerseite)  
erforderlich bei nachtraglicher Montage von Drehkonsolen im VW T4.  
**58046** <sup>20</sup> **19,90**
- ⑩ **Gewindeplatte 60 x 30 mm**, um Gurtbefestigungspunkte im Fahrzeugboden einzuschweien. **58052** <sup>5</sup> **5,40**
- ⑪ **Einschweimutter mit Feingewinde** **58045** <sup>100</sup> **1,99**

### Variotech Gleiter



- klein**
- 1 Stk **50051** <sup>1</sup> **14,90**
- gro**
- 1 Stk **50050** <sup>1</sup> **31,90**

### Gurtwachter – Bester Schutz fur Ihre Kinder



Ihr Ohr auf dem Ruck Sitz.  
Ein Signalton bestatigt das Anschlien und warnt beim Losen des Gurtes. Kindersicher. Fur fast alle Fahrzeuge. Mit Batterie.

**47130** <sup>1</sup> **15,90**



## Drehkonsolen

- Bessere Raumausnutzung.
- Vordersitze werden in den Wohnraum integriert.
- Wir bieten Drehsockel und Adapter für Originalsitze der Fahrerhäuser und für Van-/Pilotensitze von Sportscraft.

- Lieferbar für die meisten Fahrerhäuser gängiger Fahrzeugmarken.
- Alle Drehsockel sind TÜV-geprüft (wenn nicht anders angegeben).
- Drehsockel für Sitze von F.A.S.P. finden Sie bei den F.A.S.P. Sitzen.

### SPORTSCRAFT

#### Drehkonsolen für VW Busse

##### Drehsockel Originalsitz

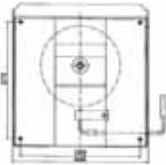
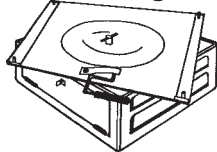

##### Drehsockel Van/Pilotensitz

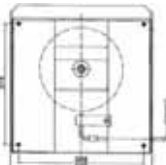
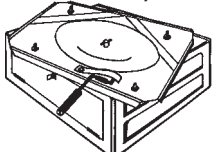

**Drehkonsole VW T5 für Originalsitz mit Safe für Fahrer- und Beifahrerseite**  
 59647 1 429,95  
**Passender Handbremsadapter**  
 596471 1 17,90  
**Flachdrehsockel T5**, mittig drehend, Ausführung Fahrerseite inkl. Handbremstieferlegung, Einbau nur möglich wenn sich keine Batterie unter dem Sitz befindet.  
**Fahrerseite** 59498 1 227,90  
**Beifahrerseite** 59499 1 216,95

#### Drehkonsolen VW T4 für Originalsitz:

**Flachdrehsockel** mittig drehend für Fahrer-/ Beifahrerseite. Aufschraubung auf Sitzkasten, Originalgleitschienen VW T4 werden auf Oberplatte geschraubt. Gurtpeitsche (Nr. E5487) muss mitbestellt werden. Bis Bj. 95

59511 2 206,95

**Gurtpeitsche für VW T4** Anschraubung an T4 Sitzkasten. Wird für Drehkonsole (Nr. 59511) benötigt. Bis Bj. 1995. E5487 1 42,-

**Drehkonsole** mit Safe, Montage anstelle des Originalkastens. Zum Einbau von Sportscraft-Sitzen Nr. 59510 (= Adapter für S-Sitz auf Drehsockel) mitbestellen, Originalgleitschiene des VW T4 erforderlich. Ab Bj. 95, für

**Fahrer- und Beifahrerseite** 59512 1 359,95

#### Drehkonsolen VW T5 für Van- und Pilotensitze:

**Drehsockel VW T5**, mit Safe für Vansitze, inkl. Gleitschienen und Adapter.

**Fahrerseite** 59648 1 629,90

**Beifahrerseite** 596481 1 629,90

**Drehsockel VW T5**, für Recarositz rechts oder links, ab Bj. 3/96.

59493 1 241,-

### SPORTSCRAFT

#### Drehkonsolen Fiat, Citroen, Peugeot



Abb. = 59542



Abb. = 59579

**Drehkonsole Ducato, Jumper, Boxer** für Fahrer- und Beifahrersitz. Montage auf Originalsitzkasten, Bj. 1995-2001.

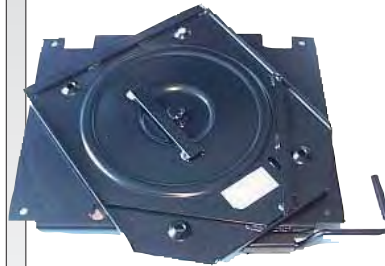
**Für Originalsitz** 59546 1 248,90  
**Für Sportscraftsitz** 59547 1 279,-

**Niedriger Sitzkasten** zur Montage anstelle des Original-Sitzkastens bei Verwendung der Original-Höhenverstellung. Für Sportscraft Sitz bitte Adapter (59567) mitbestellen. Nur einzubauen, wenn keine Batterie vorhanden ist. Für Bj. 1995-2001. 59579 1 178,95

**Drehkonsole für Sportscraft Sitz** zur Montage zwischen Sitz und Gleitschiene. Für Fiat Ducato, Citroen C25, Peugeot J5 oder Talbot Express. Für Baujahr bis 1994 59542 1 209,95

**Flacher Adapter für Sportscraft Sitz** für Ducato Bj. 83 bis 02/06, Fahrer-/ Beifahrerseite oder S-Sitz zur Montage zwischen Sitz und Gleitschiene. 59566 1 33,90

**Drehkonsole für Sportscraft Sitz**, versetzt drehend.

Für Beifahrersitz, Montage zwischen Untergestell und Gleitschiene. Ab Bj. 2006. TÜV geprüft. E4863 1 279,-

### SPORTSCRAFT

#### Iveco, Ford, Mercedes

##### Iveco Daily



##### Ford Transit

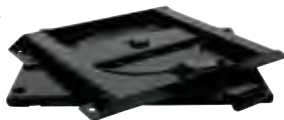

##### Mercedes Vito

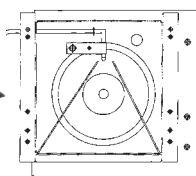

**Drehkonsole für Mercedes Benz Vito** bis Bj. 2002, für Original-Sitz, zur Montage auf Original-Gleitschienen (nicht für V-Klasse).

**Beifahrerseite** 59552 1 195,95

**Drehkonsole für Ford Transit/Tourneo** ab Bj. 2004 für Sportscraft-Sitz, Montage mit Gleitschienen (Nr. E3092 bitte mitbestellen).

**Fahrerseite** E3091 1 235,95

**Beifahrerseite** E3256 1 235,95

**Adapterprofile für Ford Transit/Tourneo**, Bj. 1995-2000 für Sportscraft-Sitz. Montage auf Original-Ford-Höhenverstellung. 595271 1 49,90

**Adapterkonsole für Iveco Daily** ab Bj. 2000 zur Montage auf Original-Gleitschienen, mit Gurtschloss für Fahrer- und Beifahrerseite.

59569 1 129,95

### SPORTSCRAFT

#### Universal Drehkonsolen und Gleiter

##### Universal Drehkonsolen



##### Universal Gleitschiene



**Universal Drehkonsole** für Sportscraft Sitz, ca. 4 cm hoch. (Gleitschienen 59557 bitte mitbestellen). Einbaufähigkeit und TÜV sind selbst zu klären. 59556 1 149,95

**Schiebebeschlag** zur Längsverstellung, Einbau zwischen Sitz und Adapter bzw. Drehkonsole (wenn erforderlich). 59557 48 52,90

**Drehkonsole für Renault Master, Opel Movano, Nissan Interstar** Für Sportscraft-Sitz, Montage in Verbindung mit Gleitschienen (E2838) für Beifahrersitz und Adapter (59566). Beiliegender Verstärkungsrahmen muss in Sitzkasten vorne montiert werden. E2837 1 219,90

## ■ Vergrößerung des Wohnraumes ■ Ermöglicht gemütliche Tischgruppe

### Flachdrehsockel VW-T5



#### Flachdrehsockel VW-T5

Für Originalsitz TÜV bis Aug. 2014 > ABE

Fahrer- und Beifahrersitz **59499** 1 **216,95**

#### Handbremstieferlegung VW-T5

Fahrerseite Linkslenker **59616** 1 **26,40**

Fahrerseite Rechtslenker **596160** 1 **25,90**

#### Adapter für VW T5 zur Montage eines Vansitzes auf Originalsockel.

Inkl. Gleitschienen. TÜV-Gutachten nur in Verbindung mit Sportscraftsitzen.

Fahrerseite **596451** 1 **269,95**

Beifahrerseite **596461** 1 **269,95**

### Drehkonsole für Doppelsitzbank VW-T5



**NEU**

#### Drehkonsole Doppelsitzbank VW T5

Für Original-Doppelsitzbank T5 inkl. TÜV Teilgutachten.

**59496** 1 **449,-**

### Flachdrehsockel VW-T4



#### Flachdrehsockel VW-T4

Für Sportscraft- und Originalsitz mit ABE

Ab Bj. 3.96 **59501** 1 **219,90**

Passender Adapter für Sportscraft-Sitze, Originalgleitschienen T4 erforderlich.

**59510** 1 **129,90**

### Flachdrehsockel Mercedes Sprinter



#### Flachdrehsockel Mercedes Sprinter

Für Originalsitz mit ABE Bj. 1996-2002, Adapterscheibe zur Tieferlegung der Handbremse inkl.

Fahrerseite **59532** 1 **229,-**

Beifahrerseite **59533** 1 **229,-**

Montageadapter für Sportscraft Sitze **59580** 1 **229,-**

(Nur in Verbindung mit hohem Sitzkasten Höhe: ca 300mm)

### Flachdrehsockel MB Sprinter & VW Crafter



#### Flachdrehsockel Mercedes Sprinter und VW Crafter

Zur Montage auf Original-Sitzkasten, sowie Van/ Pilotensitze.

Mit ABE ab Bj. 2006

Fahrerseite **59633** 1 **229,-**

(Nicht möglich bei verbauter Zusatzbatterie)

Beifahrerseite **59634** 1 **229,-**

(Nur in Verbindung mit hohem Sitzkasten Höhe: ca 300mm)



#### Achtung bei Drehkonsolen ohne TÜV-Prüfung oder ABE

#### Es ist jeweils eine Einzelabnahme erforderlich

Wir empfehlen Ihnen daher dringend zuerst Kontakt mit einer TÜV- oder DEKRA Stelle aufzunehmen um die Einbausituation verifizieren zu lassen.



## ■ Sehr solide Ausführung ■ TÜV oder ABE Prüfung für viele Drehsockel

### Flachdrehsockel Fiat Ducato

#### ① Flachdrehsockel Fiat Ducato

Für Originalsitz. Montage zwischen Untergestell und Gleitschiene.

Mit ABE Bj. 2002 - 2006

Fahrerseite, außermittig drehend	<b>59573</b>	1	<b>174,95</b>
Beifahrerseite, außermittig drehend	<b>59574</b>	1	<b>174,95</b>
Fs. & Bfs. mittig drehend	<b>59572</b>	1	<b>174,90</b>
Sportscraft-Sitze	<b>59575</b>	1	<b>189,90</b>



#### ② Flachdrehsockel Fiat Ducato

Für Originalsitz.

Mit TÜV ab Bj. 2006 Typ 250

Fahrerseite, außermittig drehend	<b>59583</b>	1	<b>209,90</b>
Beifahrerseite, außermittig drehend	<b>59582</b>	1	<b>209,90</b>
Fs. & Bfs. mittig drehend	<b>59581</b>	1	<b>199,-</b>
Adapter für Sportscraft Sitze	<b>59584</b>	2	<b>109,90</b>



### Niedriger Sitzkasten

#### Für Fiat Ducato x250, Peugeot Boxer, Citroen Jumper

Montage anstelle des Original-Untergestelles. Liegt ca. 40mm tiefer. Nur einzubauen wenn keine Batterie vorhanden ist. Für Sportscraft-Sitze.

**59548** 1 **189,90**

Flacher Adapter für Original-Beifahrersitz ohne Höhenverstellung. Montage anstelle des Zwischenkastens des Originalsitzes.

**59549** 1 **47,95**



### Flachdrehsockel Ford Transit



#### Flachdrehsockel Ford Transit

Für Montage zwischen Original-Sitzkasten und Ford-Gleitschienen

Mit ABE Bj. 2004 - 2012.

Fahrerseite	<b>59529</b>	1	<b>267,90</b>
(Nur für Fahrzeuge mit Handbremse links)			
Beifahrerseite	<b>595291</b>	1	<b>267,90</b>

### Renault Master, Opel Movano, Nissan Interstar



#### Flachdrehsockel Renault Master/Opel Movano/Nissan Interstar

Für Originalsitz Fahrer- und Beifahrersitz. Montage zwischen Sitzkasten und Gleitschienen. Beiliegender Verstärkungsrahmen muss in Sitzkasten vorne montiert werden.

Mit ABE Bj. 2000-2009.

**59642** 1 **234,90**

### Zubehör für alle Van- und Pilotensitze

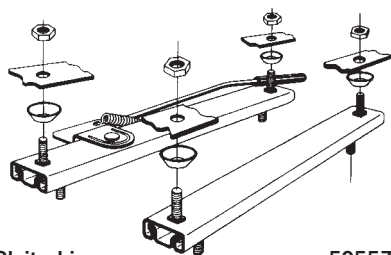

Gleitschienen **59557** 48 **52,90**



Gurtpeitsche **58046** 20 **19,90**

# FIT FÜR DEN WINTER

Ausgewählte Reimo-Produkte für einen guten Start in den Winter.



## Keramikheizer Ivalo

750W/1500W, 230V, selbst drehend (oszillierend). Mit Überhitzungsschutz und automatischer Kippsicherung - schaltet bei Umfallen die Stromzufuhr sofort ab.

Maße: H: 26 x B: 20 x T: 13 cm

811522 <sup>8</sup> 28,99



## Mika Heizlüfter

2 Leistungsstufen: 750 W/1500 W. Kühlt, heizt oder ventiliert. Regulierbarer Thermostat. Automatische Kippsicherung. Betriebsanzeige. Sicherheits-Keramik-Heizelement. Gewicht ca.: 2 kg, Maße ca.: H220/B215/T223 mm.

811525 <sup>6</sup> 38,99



## Luftentfeuchter mit 450 g Ganulatablette

für ca. 20 m<sup>2</sup> 92410 <sup>12</sup> 7,40  
Ersatztablette 924101 <sup>28</sup> 3,95



## Frostschutz

für Frischwasserleitungen und Pumpe  
1 l für 3,0 l 61285 <sup>4</sup> 16,50

## Tankfrostschutz

Sicherheit für den Abwasser- / WC-Tank  
2 l 61280 <sup>4</sup> 19,90  
GP\* 9,95 / 1 Liter



## Anfahrhilfe, 2 Stück à 70 x 24 cm

Besserer Halt auf Schnee.  
schwarz 91508 <sup>1</sup> 15,90



## Profi-Auto-Reiniger mit Teleskopstiel und Eiskratzer

Alustiel teleskopierbar bis 120 cm  
91882 <sup>24</sup> 9,99

## Robuster Auto-Besen mit Teleskopstiel und Eiskratzer

teleskopierbar bis 122 cm  
91883 <sup>12</sup> 10,99